

Модель S26 разделительных мембран удаленного и прямого монтажа

Измерение без проблем

Технические решения для всех сфер применения



Цельносварные конструкции

объединяют экономически и технически обоснованные решения, обеспечивающие надежность всего оборудования при рабочем давлении и до полного вакуума

Широкий выбор модификаций, материалов и заполняющих жидкостей

отвечает практически всем требованиям технологического процесса

Широкий выбор типов удаленных разделительных мембран

позволяет оптимизировать конструкции для всех областей применения без ущерба для эксплуатационных характеристик

Удаленные разделительные мембраны специальной конструкции для индивидуальных технологических решений

обеспечивают гибкость для самых требовательных областей применения

Модель S26 разделительных мембран удаленного и прямого монтажа

Обзор удаленных разделительных мембран

Разделительные мембраны S26 используются в сочетании с преобразователями 2600T для измерения дифференциального, избыточного или абсолютного давления.

Соединение разделительных мембран с соответствующим преобразователем достигается:

- напрямую с помощью короткой капиллярной трубки, соединяющей «встроенную» разделительную мембрану с сенсором преобразователя;
- через систему капиллярных трубок, соединяющих сенсор преобразователя с любой удаленной разделительной мембраной.

Преобразователь с применением удаленной разделительной мембраны может быть:

- с двумя разделительными мембранами с одинаковой заполняющей жидкостью, капиллярными трубками и размером мембраны
- с одной разделительной мембраной, оснащенной с противоположной стороны технологическим фланцем для заполнения жидкостью или сухого отвода или глухим фланцем, обеспечивая базовый вакуум или атмосферное давление.

Преобразователи модели 264HR/NR всегда представлены с одной удаленной разделительной мембраной, с выбранным базовым значением атмосферного давления или вакуума соответственно для измерения избыточного или абсолютного давления. Разделительная мембрана серии S26 является защитным устройством, предохраняющим преобразователи серии 2600T от непосредственного контакта с измеряемой средой. Разделительная мембрана устанавливается между измеряемой средой и жидкостью, заполняющей капиллярную трубку, соединенную с корпусом преобразователя.

Разделительная мембрана исключает контакт с измеряемой средой, а давление на сенсор преобразователя передается через жидкость, заполняющую капиллярную трубку.

Капиллярная трубка удаленной разделительной мембраны представляет собой стойкую к коррозии жесткую конструкцию из нержавеющей стали со спиральной броневой защитой в ПВХ кожухе; защита из ПВХ рекомендована всегда за исключением применения при высоких температурах, в последнем случае предлагается броня из нержавеющей стали. Цельносварная конструкция обеспечивает надежную эксплуатацию в широком диапазоне рабочих температур и в условиях вакуума.

В некоторых случаях применение разделительной мембраны необходимо во избежание выхода измеряемой среды из своего корпуса вследствие того, что:

- в измеряемой среде содержатся твердые взвешенные частицы, или же она обладает повышенной вязкостью и может повредить импульсные линии.
- измеряемая среда может застыть в импульсных линиях или в преобразователе.

- измеряемая среда слишком опасна, чтобы попадать в область управления, где находится преобразователь.
 - измеряемая среда превышает рекомендованные пределы преобразователя.
 - областью применения является измерение уровня или плотности.
- Удаленные разделительные мембраны обеспечивают постоянную и одинаковую плотность передаваемой под давлением жидкости на стороне высокого и низкого давления преобразователя.
- преобразователь должен располагаться вдали от технологического процесса для облегчения технического обслуживания.

Модели серии S26 доступны с подключениями к процессу для трубных фланцев, элементов, разделяющих поток, тройников для агрессивных сред и трубных фитингов с резьбой согласно ASME, EN или JIS. Удлиненные удаленные разделительные мембраны, пригодные для подключения к 2" - 3" или 4" фланцевым штуцерам резервуаров или фланцевым тройникам, позволяют расположить мембрану заподлицо с внутренней поверхностью резервуара или трубы. Разделительные мембраны гигиенического типа отвечают строгим требованиям пищевой промышленности, молочной, фармацевтической промышленности и биотехнологий, заполняющие жидкости разд. мембран имеют сертификаты FDA и соответствуют санитарно-гигиеническим стандартам 3-A.

Заполняющие жидкости, имеющие сертификаты FDA, определяются как жидкости, предназначенные для пищевой промышленности и признаны полностью безвредными (GRAS) Управлением США по контролю за продуктами и лекарственными препаратами (FDA).

Критерии выбора разделительной мембраны

Применение разделительной мембраны серии S26 прямого монтажа или удаленной

для преобразователей серии 2600T влияет на характеристики первичных устройств. Влияние проявляется в:

- точности
- температурных характеристиках
- динамическому отклику

Точность затрагивается лишь слегка, если жесткость разделительной мембраны соответствует жесткости сенсора. Это единственная характеристика разделительной мембраны серии S26, которая влияет на точность рабочих характеристик. Высокая жесткость мембраны, связанная с нижним пределом измерений НПИ, может вызывать повышенные погрешности линейности, гистерезиса и длительной стабильности; когда жесткость мембраны связана с точностью, температурные характеристики также подвержены серьезному влиянию. Некоторые основные концепции жесткости мембраны помогают понять влияние разделительной мембраны серии S26 связанной

с преобразователями. Физически оно определяется соотношением изменения давления на мембрану и соответствующим изменением объема. Жесткость не является линейной по всему объемному расширению мембраны, но исполнение S26 позволяет сохранять линейность разделителя в условиях эксплуатации преобразователя, таких как:

- Диапазон рабочего давления
- Рабочее статическое давление (для преобразователей измерения дифференциального давления)
- Пределы температуры окружающей среды и технологического процесса

Жесткость мембраны - это зависимость материала и толщины (коэффициент упругости), диаметра (тип), витой формы и геометрических параметров (определяется конструкцией).

Разделительная мембрана серии S26 влияет на температурные характеристики всего преобразователя. Это влияние сказывается, главным образом, на нуле прибора и происходит в результате расширения заполняющей жидкости в замкнутый объем, образуемый полостью фланца преобразователя, объемом капиллярных трубок и объемом удаленной разделительной мембраны. Этот объем заполнен жидкостью, имеющей удельный коэффициент расширения; изменение температуры измерительного прибора вызывает изменение объема, которое компенсируется удаленной разделительной мембраной, жесткость которой вызывает изменение давления жидкой среды: это и есть погрешность нуля. В реальности преобразователь / разделительная мембрана не имеют одинаковой и стабильной температуры.

Поэтому, погрешности, указанные в настоящем документе для каждого типа мембран и различных заполняющих жидкостей, следует принимать в качестве базовых для количественной оценки, а не действительными в нормальных условиях эксплуатации. Следует снова признать, что жесткость мембраны, и в данном случае, коэффициент теплового расширения жидкости, являются параметрами, которые следует учитывать.

Применение разделительной мембраны серии S26 для преобразователей повышает исходное время отклика. Величина повышения зависит от количества элементов и состояния прибора:

- диапазон сенсора преобразователя
- физические характеристики (т.е. удаленная разд. мембрана с другой стороны)
- тип измерения / количество разд. мембран (одна или две)
- вязкость заполняющей жидкости разделителя S26
- температура окр. среды (влияет на преобразователь и капиллярную трубку) и температура технологического процесса на разделительную мембрану
- длина капиллярной трубки

Задержка, вносимая разд. мембраной, может считаться постоянным временем, добавленным к времени присоединенного преобразователя.

Наилучшим решением является:

- выбор сенсора с ВПИ максимально приближенным к ДИАПАЗОНУ ИЗМЕРЕНИЯ
- выбор разд. мембраны максимального диаметра относительно ВПИ
- сохранение минимально возможной длины капиллярной трубки
- выбор заполняющей жидкости, подходящей для предполагаемых критических условий технологического процесса (самая высокая температура и самое низкое давление) и совместимой с измеряемой средой.
- При применении с вакуумом всегда следует выбирать цельносварную конструкцию и устанавливать первичный элемент преобразователя 30см или более под соединением нижней разд. мембраны.
- В конструкции из двух разд. мембран, размер мембраны и длина капиллярных трубок а также заполняющая жидкость должны быть одинаковыми с обеих сторон преобразователя

Информация для заказа

Преобразователь и каждая разделительная мембрана имеют свой код изделия. Эти номера кодов указаны на фирменной табличке преобразователя, и каждый знак обозначает определенные характеристики изделия. Подробно номера кодов изделия описаны в информации для оформления заказа.

Применение в химической, санитарно-технической, пищевой и другой промышленности может потребовать конструкции и / или подключения к процессу, отличные от указанных в настоящем документе. Каждый "специальный" случай должен рассматриваться компанией АВВ для проверки правильности и уровня функциональных возможностей. Спрашивайте "форму разд. мембраны серии S26" для точного определения проблемы измерения и основных эксплуатационных характеристик.

АВВ может также сотрудничать с Вами при разработке специальной удаленной разделительной мембраны для решения проблем, требующих индивидуального подхода.

Для ПОЛУЧЕНИЯ ДОПОЛНИТЕЛЬНОЙ ИНФОРМАЦИИ О СПЕЦИАЛЬНЫХ РАЗДЕЛИТЕЛЬНЫХ МЕМБРАНАХ И ВОЗМОЖНОСТЯХ ИХ ПРИМЕНЕНИЯ ОБРАТИТЕСЬ К СВОЕМУ ПРЕДСТАВИТЕЛЬСТВУ КОМПАНИИ АВВ.

Модель S26 разделительных мембран удаленного и прямого монтажа

В таблице ниже приведены типы и стандартных разделительных мембран, рассматриваемых в настоящей брошюре, с указанием МАКСИМЛЬНОЙ ДЛИНЫ КАПИЛЛЯРНОЙ ТРУБКИ в соответствии с сочетанием РАЗД. МЕМБРАНА / СЕНСОП ПРЕОБРАЗОВАТЕЛЯ.

Мнемокоды используются для быстрой перекрестной ссылки на Технические характеристики преобразователя, которые следует читать совместно с данными техническими характеристиками.

Разд. мембрана модель	Тип разделительной мембраны	Размер разделительной мембраны (толщина) [тип фланца]	Конструкция с двумя разд. мембранами СЕНСОП										Конструкция с одной разд. мембраной СЕНСОП										Мнемонические коды	
			B-C	E	F	G	H-L	M	N-P	Q-R	S	C	E	F	G	H-L	D-M	U-P	Q-R	S	V	Z		
S26WA S26WE	Дисковая (Стандарты ASME и EN)	1,5" / DN 40	-	-	-	-	4	5	5	5	5	-	-	-	-	3	5	5	5	5	5	5	P1.5	
		2" / DN 50	-	-	3	3	8	8	8	8	8	-	-	2	2	6	8	8	8	8	8	8	8	P2
		3" / DN 80	1,5	3	6	6	8	16	16	16	16	-	1	4	4	10	10	10	10	10	10	10	10	P3
		1,5" / DN 40 (тонкая)	-	-	-	3	6	6	6	6	6	-	-	-	-	4	6	6	6	6	6	-	-	F1.5
		2" / DN 50 (тонкая)	1	2	4	4	8	12	16	16	16	1	-	3	3	8	12	16	16	16	16	-	-	F2
		3" / DN 80 (тонкая)	2	5	8	8	10	16	16	16	16	2	2	6	6	10	16	16	16	16	16	-	-	F3
S26FA S26FE S26RA S26RE	Фланцевая плоская мембрана (стандарты ASME и EN)	2" / DN 50	-	-	3	3	8	8	8	8	-	-	2	2	6	8	8	8	8	8	8	8	P2	
		3" / DN 80	1,5	3	6	6	8	16	16	16	16	-	1	4	4	10	10	10	10	10	10	10	P3	
		4" / DN 100	1,5	3	6	6	8	16	16	16	16	-	1	4	4	10	10	10	10	10	10	10	P3	
		2" / DN 50 (тонкая)	1	2	4	4	8	12	16	16	16	1	-	3	3	8	12	16	16	16	16	-	-	F2
		3" / DN 80 (тонкая)	2	5	8	8	10	16	16	16	16	2	2	6	6	10	16	16	16	16	16	-	-	F3
	Фланцевая удлиненная разделительная мембрана (стандарты ASME и EN)	2" / DN 50	-	-	3	3	6	6	6	6	-	-	-	-	4	6	6	6	-	-	-	-	E2	
		3" / DN 80	1	2	4	4	8	12	12	12	-	-	-	3	3	8	10	10	10	-	-	-	-	E3
		4" / DN 100	1,5	3	6	6	8	16	16	16	16	-	1	4	4	10	10	10	10	10	10	-	-	P3
		2" / DN 50 [фиксированный]	-	-	-	3	6	6	6	6	6	-	-	-	-	4	6	6	6	6	-	-	-	F1.5
		3" / DN 80 [фиксированный]	2	5	8	8	10	12	12	12	12	-	2	6	6	10	12	12	12	12	-	-	-	F2.5
S26RJ	Фланцевая плоская мембрана (Стандарты JIS)	A 50	-	-	3	3	8	8	8	8	-	-	2	2	6	8	8	8	8	8	8	8	P2	
		A 80	1,5	3	6	6	8	16	16	16	16	-	1	4	4	10	10	10	10	10	10	10	P3	
		A 100	1,5	3	6	6	8	16	16	16	16	-	1	4	4	10	10	10	10	10	10	10	P3	
S26RR	Фланцевая плоская разделительная мембрана (Воротниковая пл стандарту ASME)	1,5"	-	-	-	-	4	5	5	5	5	-	-	-	3	5	5	5	5	5	5	P1.5		
		2 м.	-	-	3	3	8	8	8	8	8	-	-	2	2	6	8	8	8	8	8	8	8	P2
		3"	1,5	3	6	6	8	16	16	16	16	-	1	4	4	10	10	10	10	10	10	10	P3	
S26RH	Фланцевая плоская разделительная мембрана (API) по ISO 10423	1 13/16 "	-	-	-	-	-	-	-	-	-	-	-	-	-	-	-	-	-	5	5	H1.5		
		2 1/16 "	-	-	-	-	-	-	-	-	-	-	-	-	-	-	-	-	-	-	5	5	P1.5	
S26CN	Фланцевый Т-образный тройник для агрессивных сред	3"	1,5	3	6	6	8	16	16	16	16	-	1	4	4	10	10	10	10	10	10	P3		
S26TT	Разделительная мембрана с ответным фланцем и резьбовым подключением к процессу	2 1/2 "	1	2	3	3	8	12	12	12	12	-	2	3	3	8	8	8	8	8	8	T2.5		
S26MA S26ME	Фланцевая разделительная мембрана с ответным фланцем (стандарты ASME и EN)	2 1/2 "	1	2	3	3	8	12	12	12	12	-	2	3	3	8	8	8	8	8	8	T2.5		
S26SS	Накидная гайка, Triclamp и Cherry Burrel, Гигиеническая, Асептическая	2" / F50	-	-	1	1	3	6	6	6	-	-	-	1	1	3	6	6	6	-	-	S2		
		3" / F80	1,5	3	6	6	10	10	10	10	-	-	3	6	6	10	10	10	10	-	-	-	S3	
		4"	1,5	3	6	6	10	10	10	10	-	-	3	6	6	10	10	10	10	-	-	-	S3	
S26VN	Седловая и Муфтовая	2 1/2 "	-	-	-	-	4	5	5	5	5	-	-	-	3	5	5	5	5	5	5	P1.5		
S26UN	Муфтового соединения	1 1/2 "	-	-	-	-	-	-	-	-	-	-	-	-	3	5	5	5	5	-	-	Z1.5		
S26BN	Кнопочная	1"	-	-	-	-	-	-	-	-	-	-	-	-	-	-	3	3	3	-	-	B1		
S26PN	Для применения с мочевиной фланцевая	1 1/2 "	-	-	-	-	-	-	-	-	-	-	-	-	5	5	5	5	5	5	-	U1.5		
		2 1/2 "	-	-	3	3	6	6	6	6	6	-	-	3	3	6	6	6	6	6	6	-	U2.5	

Функциональные требования

В следующей таблице представлены характеристики заполняющих жидкостей при использовании в преобразователях с удаленной разделительной мембраной.

ХАРАКТЕРИСТИКИ ЗАПОЛНЯЮЩЕЙ ЖИДКОСТИ

Заполняющая жидкость (область применения)	Пределы давления и температуры технологического процесса.				Характеристики при 25 °С		
	Тмакс. °С @ Рабс. > чем	Рмин. мбар абс. (мм ртутн. ст.)	Тмакс. °С @ Рмин.	Тмин. °С	Плотность (кг/дм ³)	Кинематическая вязкость (сСт)	Тепловое расширение (x 10 ⁻³ /°С)
Силиконовое масло PMX 200 10 сСт	250 @ 385 мбар	0,7	130	-40	0,934	10	1,08
Силиконовое масло Baysilone PD5 5 сСт	250 @ 900 мбар	0,7	45	-85	0,923	5	0,98
Инертная жидкость Galden G5 (применение с кислородом)	160 @ 1 бар	2,1	60	-20	1,82	4,4	1,1
Инертная жидкость Halocarbon 4.2 (применение с кислородом)	180 @ 425 мбар	4	70	-20	1,87	6,3	0,864
Силиконовый полимер Syltherm XLT (при низких температурах)	100 @ 118 мбар	2,1	20	-100	0,852	1,4	1
Силиконовое масло для высокой температуры	375 @ 1 бар	0,7	220	-10	1,07	39	0,77
Растительное масло Neobee M-20 (асептическая - для пищевой пр-сти) Сертификат FDA	200 @ 1 бар	10	20	-18	0,92	9,8	1,2
Минеральное масло Esso Marcol 122 (асептическая - для пищевой пр-сти) Сертификат FDA	250 @ 630 мбар	0,7	110	-6	0,849	34,2	0,79
Глицериновая вода 70% (асептическая - для пищевой пр-сти) Сертификат FDA	93 @ 1 бар	1000	93	-7	1,08	2	0,36

Абсолютная вязкость (сР) = Кинематическая вязкость (сСт) x Плотность при данной температуре.

Значение абсолютной вязкости используется для расчета времени отклика.

РАЗМЕРЫ РАЗДЕЛИТЕЛЬНЫХ МЕМБРАН НА ПОСЛЕДУЮЩИХ СТРАНИЦАХ УКАЗАНЫ В мм

Модель S26 разделительных мембран удаленного и прямого монтажа

Модели S26WA, S26WE дисковой удаленной разделительной мембраны

Дисковая удаленная разделительная мембрана зажимается между двумя фланцами с выступом по стандарту ASME или EN. Одна сторона разделительной мембраны обращена к фланцу технологического процесса, а глухой резервный фланец используется с другой стороны разделительной мембраны.

Пределы давления

Модель разделительной мембраны S26WA по ASME B16.5

до 41,37 МПа (413,7 бар)

Модель разделительной мембраны S26WE по EN 1092-1	
Форма В1	40 МПа (400 бар)
Форма D	16 МПа (160 бар)
Форма E	10 МПа (100 бар)

но не более значения для монтажного фланца (НЕ ВХОДИТ В ОБЪЕМ ПОСТАВКИ)

Применение с вакуумом

При полном вакууме имеются ограничения по заполняющей жидкости.

См. таблицу ХАРАКТЕРИСТИКИ ЗАПОЛНЯЮЩЕЙ ЖИДКОСТИ Минимальное давление с танталовой разделительной мембраной составляет 1 кПа абс. (10 мбар абс.)

промывочного кольца Материал уплотнения	Параметры технол. процесса		
	Давление (макс.)	Температура	P x T
Garlock	6,9 МПа (69 бар) 1000 фунтов на кв. дюйм	-73 и 204 °C	250000
Графит	2,5 МПа (25 бар) 362 фунтов на кв. дюйм	-100 и 380 °C	
PTFE	6 МПа (60 бар) 870 фунтов на кв. дюйм	-100 и 250 °C	

Пределы T технол. процесса

Специальные исполнения см. в таблице ХАРАКТЕРИСТИКИ ЗАПОЛНЯЮЩЕЙ ЖИДКОСТИ и данных, приведенных ниже.

Материал	
Разделительная мембрана из тантала	260 °C
с покрытием PFA, препятствующим налипанию	204 °C
с антикоррозионным и PFA покрытием, препятствующим налипанию	250 °C
разд. мембрана из AISI с золотым покрытием	320 °C

Характер обработки седла под уплотнение

Гладкая (ASME или EN): 0,8 мкм (Ra)

Рифленая (ASME): от 3,2 до 6,3 мкм (Ra)

Рифленая (EN 1092-1 Тип В1): от 3,2 до 12,5 мкм (Ra)

Рифленая (EN 1092-1 Тип D и E): согласно стандарту

Дополнительная температурная погрешность

В таблице ниже приведена дополнительная температурная погрешность на изменение 20 К отдельно для

- разделительной мембраны (одного элемента), как погрешность температуры технологического процесса;
- капиллярной трубки на каждый метр

с) системы (сенсора в сочетании с разделительной мембраной конкретного типоразмера, прямого монтажа или удаленной) при заполнении силиконовым маслом (PMX 200) и материале мембраны – нержавеющей сталь AISI 316L.

Для иной заполняющей жидкости (не силиконового масла (PMX 200) погрешности могут умножаться на отношение коэффициентов теплового расширения выбранной заполняющей жидкости, деленное на коэффициент теплового расширения масла PMX 200, указанный в таблице характеристик заполняющей жидкости.

Для ПРЕОБРАЗОВАТЕЛЕЙ С ОДИНАКОВЫМИ УДАЛЕННЫМИ РАЗДЕЛИТЕЛЬНЫМИ МЕМБРАНАМИ С ДВУХ СТОРОН ПОГРЕШНОСТИ, УКАЗАННЫЕ В ТАБЛИЦЕ МОЖНО СЧИТАТЬ ДЕЛЕННЫМИ НА 4

S26W дисковая разд. мембрана, размер - Мнемокод	ВПИ сенсора	Погрешность разд. мембраны (процесс)	Удаленная Погрешность (окр. среды)	1 метр капил. трубки Погрешность (окр. среды)
1 1/2" / DN 40 - P1.5	≥ 160 кПа	0,74 кПа	0,62 кПа	0,31 кПа
1 1/2" / DN 40 - F1.5	65 кПа	0,15 кПа	0,15 кПа	0,12 кПа
1 1/2" / DN 40 - F1.5	≥ 160 кПа	0,15 кПа	0,15 кПа	0,08 кПа
2" / DN 50 - P2	40 - 65 кПа (160 - 260 дюймов вод.ст.)	0,23 кПа	0,14 кПа	0,11 кПа
2" / DN 50 - P2	≥ 160 кПа	0,23 кПа	0,14 кПа	0,07 кПа
2" / DN 50 - F2	≥ 4 кПа (16 дюйма вод.ст.)	0,05 кПа	0,04 кПа	0,03 кПа
3" / DN 80 - P3	4 - 16 кПа (16 - 64 дюймов вод.ст.)	0,08 кПа	0,02 кПа	0,02 кПа
3" / DN 80 - P3	≥ 40 кПа (160 дюйма вод.ст.)	0,08 кПа	0,02 кПа	0,03 кПа
3" / DN 80 - F3	≥ 4 кПа (16 дюйма вод.ст.)	0,02 кПа	0,02 кПа	0,01 кПа

Для ПЕРЕВОДА кПа В мбар УМНОЖИТЬ НА 10.

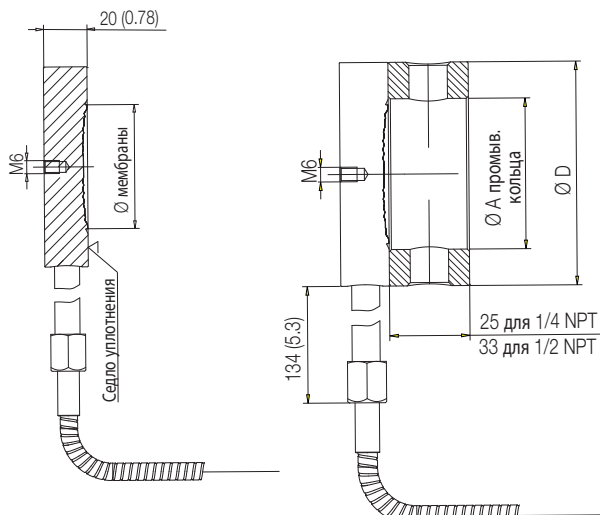

ASME и EN 1092-1 Форма B1 гладкая и рифленая
(промывочное кольцо в качестве опции)

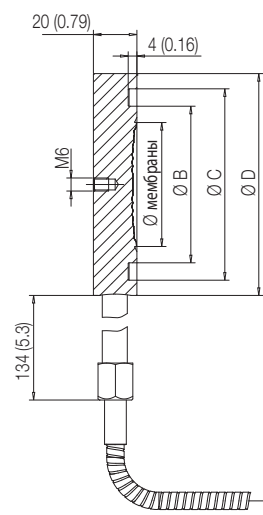

EN 1092-1 Форма D

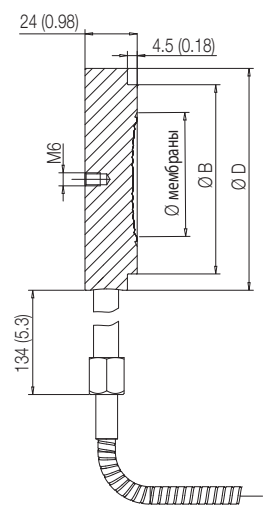

EN 1092-1 Форма E

Размер/Стандарт	Размеры в мм для S26W					
	мембраны (диаметр)		A промыв. кольца внутр. диаметр	B (диаметр)	C (диаметр)	D (диаметр)
	стандартн. мембрана	тонкая мембрана				
1 1/2" ASME B16.5	47	47	52	нет данных	нет данных	73
2" по ASME B16.5	60	58	62	нет данных	нет данных	92
3" по ASME B16.5	89	75	92	нет данных	нет данных	127
DN 40 EN 1092-1 Форма B1	47	47	52	нет данных	нет данных	88
DN 50 EN 1092-1 Форма B1	60	58	62	нет данных	нет данных	102
DN 80 EN 1092-1 Форма B1	89	75	92	нет данных	нет данных	138
DN 40 EN 1092-1 Форма D	47	47	нет данных	60	76	88
DN 50 EN 1092-1 Форма D	60	58	нет данных	72	88	102
DN 80 EN 1092-1 Форма D	89	75	нет данных	105	121	138
DN 40 EN 1092-1 Форма E	47	47	нет данных	75	нет данных	88
DN 50 EN 1092-1 Форма E	60	58	нет данных	87	нет данных	102
DN 80 EN 1092-1 Форма E	89	75	нет данных	120	нет данных	138

Модель S26 разделительных мембран удаленного и прямого монтажа

ИНФОРМАЦИЯ ДЛЯ ОФОРМЛЕНИЯ БАЗОВОГО ЗАКАЗА модели S26WA дисковой разделительной мембраны согласно ASME B16.5

Выберите с учетом примечаний заказной код для каждой категории и укажите полностью сформированный в Информации для заказа.

БАЗОВАЯ МОДЕЛЬ - 1 ^{ый} - 5 ^{ый} знаки	S	2	6	W	A	X	XX	X	XX	X	X	X	X	X
Дисковая разделительная мембрана по ASME B16.5														
Сторона подключения преобразователя - 6^{ой} знак														
Сторона высокого давления						H								
Сторона низкого давления						L								
Класс / размеры монтажных фланцев - 7^{ой} и 8^{ой} знаки														
ASME 1 1/2"							D5							
ASME 2"							E5							
ASME 3"							G5							
Длина и материал удлинения - 9^{ый} знак														
Врезной								F						
Материал мембраны- 10^{ый} и 11^{ый} знаки														
Нержавеющая сталь AISI 316L						NACE			SM					
Нержавеющая сталь AISI 316L - Тонкая						NACE			SL					
Hastelloy C-276						NACE			HM					
Hastelloy C-276 - Тонкая						NACE			HL					
Hastelloy C-2000						NACE			MM					
Inconel 625						NACE			LM					
Тантал									TM					
Нержавеющая сталь AISI 316L с золотым покрытием						NACE			NM					
Нержавеющая сталь AISI 316L с тефлоновым покрытием, препятствующим налипанию						NACE			KM					
Hastelloy C-276 с тефлоновым покрытием, препятствующим налипанию						NACE			YM					
Нержавеющая сталь AISI 316L с антикоррозионным и тефлоновым покрытием, препятствующим налипанию						NACE			WM					
Diaflex (AISI с антиабразивным покрытием)						NACE			FM					
Нержавеющая сталь Superduplex (UNS S32750 по ASTM SA479)						NACE			EM					
Monel						NACE			GM					
Поверхность разделительной мембраны - 12^{ый} знак														
Рифленая						(Примечание 1)				1				
Гладкая										2				
Защита капилляров - 13^{ый} знак														
Броня из нержавеющей стали AISI 316 L													A	
Броня из нержавеющей стали AISI 316L с защитным покрытием из ПВХ														B

продолжение
на следующей
странице

ИНФОРМАЦИЯ ДЛЯ ОФОРМЛЕНИЯ БАЗОВОГО ЗАКАЗА модели S26WA			S	2	6	W	A	X	XX	X	XX	X	X	X			
Длина капилляров (м) - 14^{ый} знак													X	X	X	X	X
1														продолжение			
1,5														на следующей			
2														странице			
2,5																	
3																	
3,5																	
4																	
4,5																	
5																	
5,5																	
6																	
6,5																	
7																	
7,5																	
8																	
9																	
10																	
12																	
14																	
16																	
Заполняющая жидкость - 15^{ый} знак																	
Силиконовое масло PMX 200 10 cСт		(от -40 до 250 °C)												S			
Силиконовое масло Baysilone PD5 5 cСт		(от -85 до 250 °C)												P			
Инертная жидкость - Galden G5		(Применение с кислородом)							(Примечание 2)					N			
Инертная жидкость - Halocarbon 4.2		(Применение с кислородом)							(Примечание 2)					D			
Силиконовое масло для высокой температуры		(от -10 до 375 °C)												G			
Силиконовый полимер Syltherm XLT		(от -100 до 100 °C)												C			
Минеральное масло Esso Marcol 122		(Сертификат FDA)							(Примечание 3)					W			
Растительное масло Neobee M-20		(Сертификат FDA)							(Примечание 3)					A			
Глицериновая вода 70%		(Сертификат FDA)							(Примечание 3)					B			

Модель S26 разделительных мембран удаленного и прямого монтажа

ИНФОРМАЦИЯ ДЛЯ ОФОРМЛЕНИЯ БАЗОВОГО ЗАКАЗА модели S26WA		S	2	6	W	A	X	X	X	X	X	X	X	X		
Врезное кольцо: Отверстие и резьба - 16 ^{ый} знак													X	X	X	
Ни одно из перечисленного													N			
1 отверстие - 1/2" NPT													2			
2 отверстия - 1/2" NPT													3			
1 отверстие - 1/4" NPT													4			
2 отверстия - 1/4" NPT													5			
Материал врезного кольца - 17 ^{ый} знак																
Нет														(Примечание 4)	N	
Нержавеющая сталь AISI 316L														(Примечание 5)	NACE	A
Hastelloy C-276														(Примечания 5, 6)	NACE	H
Врезное кольцо: Пробка и уплотнение - 18 ^{ый} знак																
Без пробки – Без уплотнения															N	
Без пробки - garlock														(Примечание 5)	A	
Без пробки - PTFE														(Примечание 5)	B	
Без пробки - графит														(Примечание 5)	C	
Нержавеющая сталь AISI 316L - Без уплотнения														(Примечания 5, 7)	NACE	D
Нержавеющая сталь AISI 316L - garlock														(Примечания 5, 7)	NACE	E
Нержавеющая сталь AISI 316L - PTFE														(Примечания 5, 7)	NACE	F
Нержавеющая сталь AISI 316L - графит														(Примечания 5, 7)	NACE	G
Hastelloy C-276 - Без уплотнения														(Примечания 5, 8)	NACE	H
Hastelloy C-276 - garlock														(Примечания 5, 8)	NACE	L
Hastelloy C-276 - PTFE														(Примечания 5, 8)	NACE	M
Hastelloy C-276 - графит														(Примечания 5, 8)	NACE	P

Примечание 1: Не доступен с материалом мембраны коды MM, LM, TM, NM, KM, YM, WM

Примечание 2: Подходит для применения с кислородом

Примечание 3: Подходит для применения в пищевой промышленности

Примечание 4: Не доступен с врезным кольцом: отверстие и резьба коды 2, 3, 4, 5

Примечание 5: Не доступен с врезным кольцом: отверстие и резьба код N

Примечание 6: Не доступен с поверхностью разделительной мембраны код 1

Примечание 7: Не доступен с материалом врезного кольца Hastelloy C-276 код H

Примечание 8: Не доступен с материалом врезного кольца AISI 316 L код A

ИНФОРМАЦИЯ ДЛЯ ОФОРМЛЕНИЯ БАЗОВОГО ЗАКАЗА модели S26WE дисковой разделительной мембраны согласно EN 1092-1

Выберите с учетом примечаний заказной код для каждой категории и укажите полностью сформированный в Информации для заказа.

БАЗОВАЯ МОДЕЛЬ - 1 ^{ый} - 5 ^{ый} знаки		S	2	6	W	E	X	XX	X	XX	X	X	X	X	X
Дисковая разделительная мембрана по EN 1092-1															
Сторона подключения преобразователя - 6 ^{ой} знак															
Сторона высокого давления							H								
Сторона низкого давления							L								
Класс / размеры монтажных фланцев - 7 ^{ой} и 8 ^{ой} знаки															
EN 1092-1 DN 40								M5							
EN 1092-1 DN 50								N5							
EN 1092-1 DN 80								P5							
Длина и материал удлинения - 9 ^{ый} знак															
Врезной									F						
Материал мембраны- 10 ^{ый} и 11 ^{ый} знаки															
Нержавеющая сталь AISI 316L								NACE							
Нержавеющая сталь AISI 316L - Тонкая								NACE							
Hastelloy C-276								NACE							
Hastelloy C-276 - Тонкая								NACE							
Hastelloy C-2000								NACE							
Inconel 625								NACE							
Тантал															
Нержавеющая сталь AISI 316L с золотым покрытием								NACE							
Нержавеющая сталь AISI 316L с тефлоновым покрытием, препятствующим налипанию								NACE							
Hastelloy C-276 с тефлоновым покрытием, препятствующим налипанию								NACE							
Нержавеющая сталь AISI 316L с антикоррозионным и тефлоновым покрытием, препятствующим налипанию								NACE							
Diaflex (AISI с антиабразивным покрытием)								NACE							
Нержавеющая сталь Superduplex (UNS S32750 по ASTM SA479)								NACE							
Monel								NACE							
Поверхность разделительной мембраны - 12 ^{ый} знак															
Рифленая (Примечание 1)															1
Гладкая															2
Форма E - Раструб (Примечание 2)															4
Форма E - Паз (Примечание 3)															6
Защита капилляров - 13 ^{ый} знак															
Броня из нержавеющей стали AISI 316 L															A
Броня из нержавеющей стали AISI 316L с защитным покрытием из ПВХ															B

продолжение
на следующей
странице

Модель S26 разделительных мембран удаленного и прямого монтажа

ИНФОРМАЦИЯ ДЛЯ ОФОРМЛЕНИЯ БАЗОВОГО ЗАКАЗА модели S26WE				S	2	W	E	X	XX	X	XX	X	X	X			
Длина капилляров (м) - 14^{ый} знак													X	X	X	X	X
1															продолжение на следующей странице		
1,5																	
2																	
2,5																	
3																	
3,5																	
4																	
4,5																	
5																	
5,5																	
6																	
6,5																	
7																	
7,5																	
8																	
9																	
10																	
12																	
14																	
16																	
Заполняющая жидкость - 15^{ый} знак																	
Силиконовое масло PMX 200 10 сСт	(от -40 до 250 °C)														S		
Силиконовое масло Baysilone PD5 5 сСт	(от -85 до 250 °C)														P		
Инертная жидкость - Galden G5	(Применение с кислородом)	(Примечание 4)													N		
Инертная жидкость - Halocarbon 4.2	(Применение с кислородом)	(Примечание 4)													D		
Силиконовое масло для высокой температуры	(от -10 до 375 °C)														G		
Силиконовый полимер Syltherm XLT	(от -100 до 100 °C)														C		
Минеральное масло Esso Marco1 122	(Сертификат FDA)	(Примечание 5)													W		
Растительное масло Neobee M-20	(Сертификат FDA)	(Примечание 5)													A		
Глицериновая вода 70%	(Сертификат FDA)	(Примечание 5)													B		

ИНФОРМАЦИЯ ДЛЯ ОФОРМЛЕНИЯ БАЗОВОГО ЗАКАЗА модели S26WE		S 2 6 W E X XX X XX X X X X	X	X	X
Врезное кольцо: Отверстие и резьба - 16^{ый} знак					
Нет			N		
1 отверстие - 1/2" NPT	(Примечание 6)		2		
2 отверстия - 1/2" NPT	(Примечание 6)		3		
1 отверстие - 1/4" NPT	(Примечание 6)		4		
2 отверстия - 1/4" NPT	(Примечание 6)		5		
Материал врезного кольца - 17^{ый} знак					
Нет	(Примечание 7)			N	
Нержавеющая сталь AISI 316L	(Примечание 8)	NACE		A	
Hastelloy C-276	(Примечания 8, 9)	NACE		H	
Врезное кольцо: Пробка и уплотнение - 18^{ый} знак					
Без пробки – Без уплотнения					N
Без пробки - garlock	(Примечание 8)				A
Без пробки - PTFE	(Примечание 8)				B
Без пробки - графит	(Примечание 8)				C
Нержавеющая сталь AISI 316L - Без уплотнения	(Примечания 8, 10)	NACE			D
Нержавеющая сталь AISI 316L - garlock	(Примечания 8, 10)	NACE			E
Нержавеющая сталь AISI 316L - PTFE	(Примечания 8, 10)	NACE			F
Нержавеющая сталь AISI 316L - графит	(Примечания 8, 10)	NACE			G
Hastelloy C-276 - Без уплотнения	(Примечания 8, 11)	NACE			H
Hastelloy C-276 - garlock	(Примечания 8, 11)	NACE			L
Hastelloy C-276 - PTFE	(Примечания 8, 11)	NACE			M
Hastelloy C-276 - графит	(Примечания 8, 11)	NACE			P

- Примечание 1: Не доступен с материалом мембраны коды MM, LM, TM, NM, KM, YM, WM
Примечание 2: Не доступен с материалом мембраны коды SM, HM, MM, LM, TM, NM, KM, YM, WM, FM, EM
Примечание 3: Не доступен с материалом мембраны коды SM, HM, HL, MM, LM, TM, NM, KM, YM, WM, FM, EM
Примечание 4: Подходит для применения с кислородом
Примечание 5: Подходит для применения в пищевой промышленности
Примечание 6: Не доступен с поверхностью разделительной мембраны коды 4, 6
Примечание 7: Не доступен с врезным кольцом: отверстие и резьба коды 2, 3, 4, 5
Примечание 8: Не доступен с врезным кольцом: отверстие и резьба код N
Примечание 9: Не доступен с поверхностью разделительной мембраны код 1
Примечание 10: Не доступен с материалом врезного кольца Hastelloy C-276 код H
Примечание 11: Не доступен с материалом врезного кольца AISI 316 L код A

Модель S26 разделительных мембран удаленного и прямого монтажа

Модель S26CN удаленной разделительной мембраны с тройником для агрессивных сред

Удаленная разделительная мембрана с тройником для агрессивных сред предназначена для стыкового соединения с элементом, разделяющим поток, или с любым фитингом подключения к процессу. Элементы тройника для агрессивных сред не могут быть соединены с обычным трубным фланцем по стандарту ASME.

Пределы давления

Модель разделительной мембраны S26C

2 МПа (20 бар)

Применение с вакуумом

При полном вакууме имеются ограничения по заполняющей жидкости.

См. таблицу ХАРАКТЕРИСТИКИ ЗАПОЛНЯЮЩЕЙ ЖИДКОСТИ

Пределы T технол. процесса

Специальные исполнения см. в таблице ХАРАКТЕРИСТИКИ ЗАПОЛНЯЮЩЕЙ ЖИДКОСТИ и данных, приведенных ниже.

Материал

с покрытием PFA, препятствующим налипанию	204 °C
с антикоррозионным и PFA покрытием, препятствующим налипанию	250 °C
Уплотнение из PTFE	-100 и 260 °C
уплотнение из графита	-100 и 340 °C

Дополнительная температурная погрешность

В таблице ниже приведена дополнительная температурная погрешность на изменение 20 К отдельно для

а) разделительной мембраны (одного элемента), как погрешность температуры технологического процесса;

б) капиллярной трубки на каждый метр

в) системы (сенсора в сочетании с разделительной мембраной конкретного типоразмера, прямого монтажа или удаленной) при заполнении силиконовым маслом (PMX 200) и материале мембраны – нержавеющей сталь AISI 316L.

Для иной заполняющей жидкости (не силиконового масла (PMX 200) погрешности могут умножаться на отношение коэффициентов теплового расширения выбранной заполняющей жидкости, деленное на коэффициент теплового расширения масла PMX 200, указанный в таблице характеристик заполняющей жидкости.

ДЛЯ ПРЕОБРАЗОВАТЕЛЕЙ С ОДИНАКОВЫМИ УДАЛЕННЫМИ РАЗДЕЛИТЕЛЬНЫМИ МЕМБРАНАМИ С ДВУХ СТОРОН ПОГРЕШНОСТИ, УКАЗАННЫЕ В ТАБЛИЦЕ МОЖНО СЧИТАТЬ ДЕЛЕННЫМИ НА 4

S26C Размер разд мембраны с тройником для агрессивных сред	ВПИ сенсора	Погрешность разд. мембраны (процесс)	Удаленного типа Погрешность (окр. среды)	1 метр капил. трубки Погрешность (окр. среды)
3" - P3	4 - 16 кПа	0,08 кПа	0,02 кПа	0,02 кПа
3" - P3	≥ 40 кПа	0,08 кПа	0,02 кПа	0,03 кПа

ДЛЯ ПЕРЕВОДА кПа В мбар УМНОЖИТЬ НА 10.

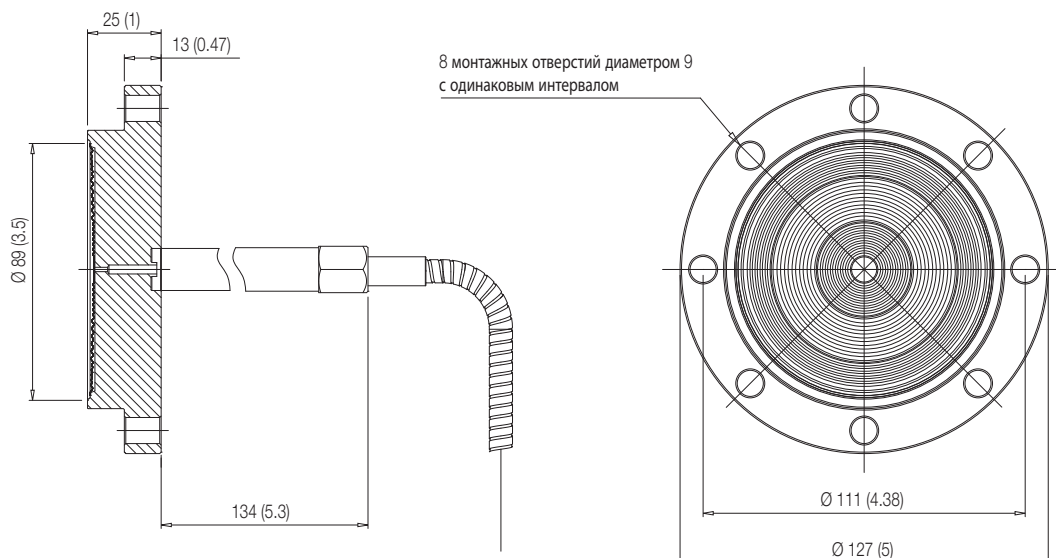

ИНФОРМАЦИЯ ДЛЯ ОФОРМЛЕНИЯ БАЗОВОГО ЗАКАЗА модели S26CN разделительной мембраны с тройником для агрессивных сред

Выберите с учетом примечаний заказной код для каждой категории и укажите полностью сформированный в Информации для заказа.

БАЗОВАЯ МОДЕЛЬ - 1 ^{ый} - 5 ^{ый} знаки	S 2 6 C N	X	X	X	XX	X	X	X	X
Разделительная мембрана с тройником для агрессивных сред									
Сторона подключения преобразователя - 6 ^{ой} знак		H							
Сторона высокого давления		L							
Сторона низкого давления									
Класс/размер монтажных фланцев - 7 ^{ой} знак				G					
Неотъемлемая часть разд. мембраны / 3" Специальный									
Резервный - 8 ^{ый} знак									P
Зарезервировано									
Материал мембраны - 9 ^{ый} и 10 ^{ый} знаки									
Нержавеющая сталь AISI 316L	NACE					SM			
Hastelloy C-276	NACE					HM			
Нержавеющая сталь AISI 316L с тефлоновым покрытием, препятствующим налипанию	NACE					KM			
Hastelloy C-276 с тефлоновым покрытием, препятствующим налипанию	NACE					YM			
Нержавеющая сталь AISI 316L с антикоррозионным и тефлоновым покрытием, препятствующим налипанию	NACE					WM			
Diaflex (AISI с антиабразивным покрытием)	NACE					FM			
Защита капилляров - 11 ^{ый} знак									
Броня из нержавеющей стали AISI 316 L								A	
Броня из нержавеющей стали AISI 316L с защитным покрытием из ПВХ								B	
Длина капилляров (м) - 12 ^{ый} знак									
1									A
1,5									B
2									C
2,5									D
3									E
3,5									F
4									G
4,5									H
5									J
Заполняющая жидкость - 13 ^{ый} знак									
Силиконовое масло PMX 200 10 сСт (от -40 до 250 °C)									S
Силиконовое масло Baysilone PD5 5 сСт (от -85 до 250 °C)									P
Инертная жидкость - Galden G5 (Применение с кислородом) (Примечание 1)									N
Инертная жидкость - Halocarbon 4.2 (Применение с кислородом) (Примечание 1)									D
Силиконовое масло для высокой температуры (от -10 до 375 °C)									G
Силиконовый полимер Syltherm XLT (от -100 до 100 °C)									C
Минеральное масло Esso Marcol 122 (Сертификат FDA) (Примечание 2)									W
Растительное масло Neobee M-20 (Сертификат FDA) (Примечание 2)									A
Глицериновая вода 70% (Сертификат FDA) (Примечание 2)									B
Уплотнение - 14 ^{ый} знак									
Нет									1
PTFE с кремнезёмистым наполнителем									6
Графит									7

Примечание 1: Подходит для применения с кислородом

Примечание 2: Подходит для применения в пищевой промышленности

Модель S26 разделительных мембран удаленного и прямого монтажа

Модели S26RA, S26RE, S26RJ разделительных мембран с вращающимся фланцем (плоская и удлиненная)

Эти плоские и удлиненные разделительные мембраны предназначены для соединения с фланцевым трубным фитингом в соответствии со стандартами ASME, EN или JIS. Для устройств измерения уровня жидких сред разделительная мембрана соединяется с фланцевым штуцером резервуара согласно соответствующему стандарту.

Уплотнение - по выбору характера обработки поверхности седла под уплотнение. Монтажный фланец - вращающегося типа.

Пределы давления

Модель разделительной мембраны S26RA по ASME B16.5	Фланец из углеродистой стали @ 38 °C	Фланец из нержавеющей стали AISI 316 @ 38 °C
Класс 150	285 фунтов на кв. дюйм	275 фунтов на кв. дюйм
Класс 300	740 фунтов на кв. дюйм	720 фунтов на кв. дюйм
Класс 600	1480 фунтов на кв. дюйм	1440 фунтов на кв. дюйм
Класс 900	2220 фунтов на кв. дюйм	2160 фунтов на кв. дюйм
Класс 1500	3705 фунтов на кв. дюйм	3600 фунтов на кв. дюйм

Модель разделительной мембраны S26RE по EN 1092-1	Фланец из углеродистой стали @ 120 °C	Фланец из нержавеющей стали AISI 316 @ 20 °C
PN 16	16 бар	16 бар
PN 40	40 бар	40 бар
PN 63	63 бар	63 бар
PN 100	100 бар	100 бар

Модель разделительной мембраны S26RJ по JIS B 2220	Фланец из углеродистой стали @ 120 °C	Фланец из нержавеющей стали AISI 316 @ 120 °C
10K	14 бар	14 бар
20K	36 бар	36 бар
40K	68 бар	68 бар

Пределное давление понижается с повышением температуры выше указанного предела, в соответствии со стандартами.

Применение с вакуумом

При полном вакууме имеются ограничения по заполняющей жидкости.

См. таблицу ХАРАКТЕРИСТИКИ ЗАПОЛНЯЮЩЕЙ ЖИДКОСТИ Минимальное давление с танталовой разделительной мембраной составляет 1 кПа абс. (10 мбар абс.)

промывочного кольца Материал уплотнения	Параметры технол. процесса		
	Давление (макс.)	Температура	P x T
Garlock	6,9 МПа (69 бар) 1000 фунтов на кв. дюйм	-73 и 204 °C	250000
Графит	2,5 МПа (25 бар) 362 фунтов на кв. дюйм	-100 и 380 °C	
PTFE	6 МПа (60 бар) 870 фунтов на кв. дюйм	-100 и 250 °C	

Пределы T технол. процесса

Специальные исполнения см. в таблице ХАРАКТЕРИСТИКИ ЗАПОЛНЯЮЩЕЙ ЖИДКОСТИ и данных, приведенных ниже.

Материал	
Разделительная мембрана из тантала	260 °C
с покрытием PFA, препятствующим налипанию	204 °C
с антикоррозионным и PFA покрытием, препятствующим налипанию	250 °C
разд. мембрана из AISI с золотым покрытием	320 °C

Характер обработки седла под уплотнение

Гладкая (ASME или EN): 0,8 мкм (Ra)
Рифленая (ASME): от 3,2 до 6,3 мкм (Ra)
Рифленая (EN 1092-1 Тип B1): от 3,2 до 12,5 мкм (Ra)

Дополнительная температурная погрешность

В таблице ниже приведена дополнительная температурная погрешность на изменение 20 К отдельно для

- a) разделительной мембраны (одного элемента), как погрешность температуры технологического процесса
- b) капиллярной трубки на каждый метр
- c) системы (сенсора в сочетании с разделительной мембраной конкретного типоразмера, прямого монтажа или удаленной) при заполнении силиконовым маслом (PMX 200) и материале мембраны – нержавеющей сталь AISI 316L.

Для иной заполняющей жидкости (не силиконового масла (PMX 200) погрешности могут умножаться на отношение коэффициентов теплового расширения выбранной заполняющей жидкости, деленное на коэффициент теплового расширения масла PMX 200, указанный в таблице характеристик заполняющей жидкости. ДЛЯ ПРЕОБРАЗОВАТЕЛЕЙ С ОДИНАКОВЫМИ УДАЛЕННЫМИ РАЗДЕЛИТЕЛЬНЫМИ МЕМБРАНАМИ С ДВУХ СТОРОН ПОГРЕШНОСТИ, УКАЗАННЫЕ В ТАБЛИЦЕ МОЖНО СЧИТАТЬ ДЕЛЕННЫМИ НА 4

S26RA, S26RE, S26RJ вращающийся фланец разд. мембрана, размер - Мнемокод	ВПИ сенсора	Погрешность разд. мембраны (процесс)	Погрешность разд. мембраны прямого монтажа (окр. среды)	Погрешность удаленной разд. мембраны (окр. среды)	1 метр капил. трубки Погрешность (окр. среды)
2" / DN 50 / A50 - P2	40 - 65 кПа	0,23 кПа	0,16 кПа	0,14 кПа	0,11 кПа
2" / DN 50 / A50 - P2	≥ 160 кПа	0,23 кПа	0,16 кПа	0,14 кПа	0,07 кПа
2" / DN 50 - F2	≥ 4 кПа	0,05 кПа	0,04 кПа	0,04 кПа	0,03 кПа
2" / DN 50 - E2	40 - 65 кПа	0,25 кПа	0,21 кПа	0,20 кПа	0,15 кПа
2" / DN 50 - E2	≥ 160 кПа	0,25 кПа	0,21 кПа	0,20 кПа	0,10 кПа
3 / 4" / DN 80 / 100 A80 / 100 - P3	4 - 16 кПа	0,08 кПа	0,02 кПа	0,02 кПа	0,02 кПа
3 / 4" / DN 80 / 100 A80 / 100 - P3	≥ 40 кПа	0,08 кПа	0,02 кПа	0,02 кПа	0,03 кПа
3 / 4" / DN 80 / 100 - F3	≥ 4 кПа	0,02 кПа	0,02 кПа	0,02 кПа	0,01 кПа
3" / DN 80 - E3	≥ 4 кПа	0,14 кПа	0,05 кПа	0,05 кПа	0,04 кПа

ДЛЯ ПЕРЕВОДА кПа В мбар УМНОЖИТЬ НА 10.

Модель S26 разделительных мембран удаленного и прямого монтажа

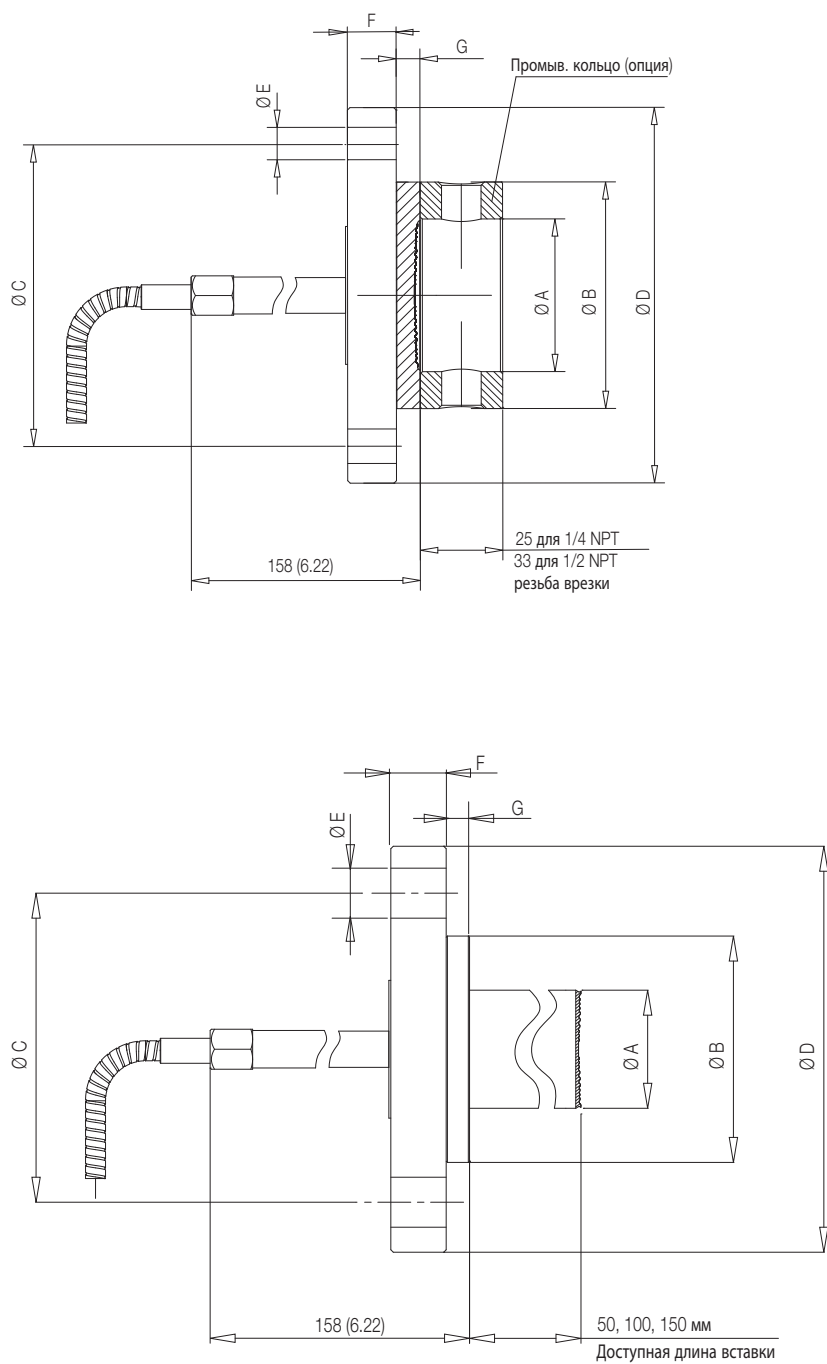

Размер/ Стандарт	Размеры в мм для S26RA										
	А (диаметр)				В (диаметр)	С (диаметр)	D (диаметр)	E (диаметр)	F (Примечание 1)	G	Кол-во отверстий
	удлиненная мембрана	плоская мембрана стандартн.	тонкая	промыв. кольца внутр. диаметр							
2" ASME CL 150	48	60	58	62	92	120,65	152,4	19,1	17,5	9,5	4
2" ASME CL 300	48	60	58	62	92	127	165,1	19,1	20,8	9,5	8
2" ASME CL 600	нет данных	60	58	62	92	127	165,1	19,1	25,4	9,5	8
2" ASME CL 900	нет данных	60	58	62	92	165	215,9	26	38,1	9,5	8
2" ASME CL 1500	нет данных	60	58	62	92	165	215,9	26	38,1	9,5	8
3" ASME CL 150	72	89	75	92	127	152,4	190,5	19,1	22,4	9,5	4
3" ASME CL 300	72	89	75	92	127	168,15	209,6	22,4	26,9	9,5	8
3" ASME CL 600	нет данных	89	75	92	127	168,15	209,6	22,4	31,8	9,5	8
3" ASME CL 900	нет данных	89	75	92	127	190,5	241	26	38,1	9,5	8
3" ASME CL 1500	нет данных	89	75	92	127	203,2	266,7	31,75	47,7	9,5	8
4" ASME CL 150	94	89	75	92	157,2	190,5	228,6	19,1	22,4	9,5	8
4" ASME CL 300	94	89	75	92	157,2	200,2	254	22	30,2	9,5	8

Размер/ Стандарт	Размеры в мм для S26RE										
	А (диаметр)				В (диаметр)	С (диаметр)	D (диаметр)	E (диаметр)	F (Примечание 2)	G	Кол-во отверстий
	удлиненная мембрана	плоская мембрана стандартн.	тонкая	промыв. кольца внутр. диаметр							
DN 50 EN PN 16	48	60	58	62	102	125	165	18	15	9,5	4
DN 50 EN PN 40	48	60	58	62	102	125	165	18	18	9,5	4
DN 50 EN PN 63	нет данных	60	58	62	102	135	180	22	23	9,5	4
DN 50 EN PN 100	нет данных	60	58	62	102	145	195	26	27	9,5	4
DN 80 EN PN 16	72	89	75	92	138	160	200	18	17	9,5	8
DN 80 EN PN 40	72	89	75	92	138	160	200	18	21	9,5	8
DN 80 EN PN 63	нет данных	89	75	92	138	170	215	22	25	9,5	8
DN 80 EN PN 100	нет данных	89	75	92	138	180	230	26	33	9,5	8
DN 100 EN PN 16	94	89	75	92	158	180	220	18	17	9,5	8
DN 100 EN PN 40	94	89	75	92	162	190	235	22	21	9,5	8

Размер/ Стандарт	Размеры в мм для S26RJ									
	А (диаметр) плоская мембрана	В (диаметр)	С (диаметр)	Д (диаметр)	Е (диаметр)	F (Примечание 3)	G	Кол-во отверстий		
A50 Класс 10К	60	96	120	155	19	16	9,5	4		
A50 Класс 20К	60	96	120	155	19	18	9,5	8		
A50 Класс 40К	60	104,3	130	165	19	26	9,5	8		
A80 Класс 10К	89	126	150	185	19	18	9,5	8		
A80 Класс 20К	89	132	160	200	23	22	9,5	8		
A80 Класс 40К	89	139,4	170	210	23	32	9,5	8		
A100 Класс 10К	89	151	175	210	19	18	9,5	8		
A100 Класс 20К	89	160	185	225	23	24	9,5	8		

Примечание 1 - Допуск на толщину фланца составляет +3.0 / -0.0 мм.

Примечание 2 - Допуск на толщину фланца составляет +1.0 / -1.3 мм до 18 мм или ±1.5 мм от 18 до 50 мм .

Примечание 3 - Допуск на толщину фланца составляет +1.5 / -0.0 мм до Класса 20К или +2.0 / -0.0 мм от Класса 20К до Класса 50К.

Модель S26 разделительных мембран удаленного и прямого монтажа

ИНФОРМАЦИЯ ДЛЯ ОФОРМЛЕНИЯ БАЗОВОГО ЗАКАЗА модели S26RA разделительных мембран (плоских и удлиненных) с вращающимся фланцем согласно ASME B16.5

Выберите с учетом примечаний заказной код для каждой категории и укажите полностью сформированный в Информации для заказа.

БАЗОВАЯ МОДЕЛЬ - 1 ^{ый} - 5 ^{ый} знаки	S	2	6	R	A	X	XX	X	X	XX	X	X	X	X
Вращающаяся фланцевая разделительная мембрана (плоская и удлиненная) по ASME B16.5														
Сторона подключения преобразователя - 6^{ой} знак														
Сторона высокого давления						H								
Сторона низкого давления						L								
Класс / размеры монтажных фланцев - 7^{ой} и 8^{ой} знаки														
ASME CL 150 / 2"							E1							
ASME CL 300 / 2"							E2							
ASME CL 600 / 2"							E3							
ASME CL 900-1500 / 2"							E5							
ASME CL 150 / 3"							G1							
ASME CL 300 / 3"							G2							
ASME CL 600 / 3"							G3							
ASME CL 900 / 3"							G4							
ASME CL 1500 / 3"							G5							
ASME CL 150 / 4"							H1							
ASME CL 300 / 4"							H2							
Материал монтажных фланцев - 9^{ый} знак														
Углеродистая сталь														C
Нержавеющая сталь AISI 316														S
Длина и материал удлинения - 10^{ый} знак														
Врезной														F
50 мм						Нержавеющая сталь AISI 316L		(Примечание 1)						1
50 мм						Hastelloy C-276		(Примечание 1)						2
100 мм						Нержавеющая сталь AISI 316L		(Примечание 1)						3
100 мм						Hastelloy C-276		(Примечание 1)						4
150 мм						Нержавеющая сталь AISI 316L		(Примечание 1)						5
150 мм						Hastelloy C-276		(Примечание 1)						6
Материал мембраны- 11^{ый} и 12^{ый} знаки														
Нержавеющая сталь AISI 316L							(Примечание 2)	NACE						SM
Нержавеющая сталь AISI 316L – Тонкая (Не подходит для удлиненных мембран)							(Примечание 3)	NACE						SL
Hastelloy C-276								NACE						NM
Hastelloy C-276 - Тонкая (Не подходит для удлиненных мембран)							(Примечание 3)	NACE						HL
Hastelloy C-2000 (Не подходит для удлиненных мембран)							(Примечание 3)	NACE						MM
Hastelloy C-2000 для мембраны и корпуса (Не подходит для удлиненных мембран)							(Примечание 3)	NACE						ZM
Inconel 625 (Не подходит для удлиненных мембран)							(Примечание 3)	NACE						LM
Тантал (Не подходит для удлиненных мембран)							(Примечание 3)							TM
Нержавеющая сталь AISI 316L с золотым покрытием (Не подходит для удлиненных мембран)							(Примечание 3)	NACE						NM
Нержавеющая сталь AISI 316L с тефлоновым покрытием, препятствующим налипанию							(Примечание 2)	NACE						KM
Hastelloy C-276 с тефлоновым покрытием, препятствующим налипанию								NACE						YM
Нержавеющая сталь AISI 316L с антикоррозионным и тефлоновым покрытием, препятствующим налипанию							(Примечание 2)	NACE						WM
Diaflex (AISI с антиабразивным покрытием)							(Примечание 2)	NACE						FM
Нержавеющая сталь Superduplex (UNS S32750 по ASTM SA479) (Не подходит для удлиненных мембран)							(Примечание 3)	NACE						EM
Monel (Не подходит для удлиненных мембран)							(Примечание 3)	NACE						GM

продолжение
на следующей странице

ИНФОРМАЦИЯ ДЛЯ ОФОРМЛЕНИЯ БАЗОВОГО ЗАКАЗА модели S26RA				S 2 6 R A X XX X X XX	X	X	X	X	X	X	X
Поверхность разделительной мембраны - 13 ^{ый} знак											
Рифленая		(Примечание 4)	1								продолжение на следующей странице
Гладкая		(Примечание 15)	2								
Защита капилляров - 14 ^{ый} знак											
Броня из нержавеющей стали AISI 316 L										A	
Броня из нержавеющей стали AISI 316L с защитным покрытием из ПВХ										B	
Удлинение для разделительной мембраны прямого монтажа		(Примечание 5)								N	
Длина капилляров (м) - 15 ^{ый} знак											
Конструкция для прямого монтажа		(Примечание 6)								1	
1		(Примечание 7)								A	
1,5		(Примечание 7)								B	
2		(Примечание 7)								C	
2,5		(Примечание 7)								D	
3		(Примечание 7)								E	
3,5		(Примечание 7)								F	
4		(Примечание 7)								G	
4,5		(Примечание 7)								H	
5		(Примечание 7)								J	
5,5		(Примечание 7)								K	
6		(Примечание 7)								L	
6,5		(Примечание 7)								M	
7		(Примечание 7)								N	
7,5		(Примечание 7)								P	
8		(Примечание 7)								Q	
9		(Примечание 7)								R	
10		(Примечание 7)								S	
12		(Примечание 7)								T	
14		(Примечание 7)								U	
16		(Примечание 7)								V	
Заполняющая жидкость - 16 ^{ый} знак											
Силиконовое масло PMX 200 10 сСт		(от -40 до 250 °С)								S	
Силиконовое масло Baysilone PD5 5 сСт		(от -85 до 250 °С)								P	
Инертная жидкость - Galden G5		(Применение с кислородом)	(Примечание 8)							N	
Инертная жидкость - Halocarbon 4.2		(Применение с кислородом)	(Примечание 8)							D	
Силиконовое масло для высокой температуры		(от -10 до 375 °С)								G	
Силиконовый полимер Syltherm XLT		(от -100 до 100 °С)								C	
Минеральное масло Esso Marcol 122		(Сертификат FDA)	(Примечание 9)							W	
Растительное масло Neobee M-20		(Сертификат FDA)	(Примечание 9)							A	
Глицериновая вода 70%		(Сертификат FDA)	(Примечание 9)							B	

Модель S26 разделительных мембран удаленного и прямого монтажа

ИНФОРМАЦИЯ ДЛЯ ОФОРМЛЕНИЯ БАЗОВОГО ЗАКАЗА модели S26RA			S	2	6	R	A	X	X	X	X	X	X	X	X	X	X	X
Врезное кольцо: Отверстие и резьба - 17 ^{ый} знак																		
Нет (МОЖЕТ БЫТЬ ВЫБРАНО ДЛЯ УСОВЕРШЕНСТВОВАННЫХ ИСПОЛНЕНИЙ)																		N
1 отверстие - 1/2" NPT	(Примечание 3)																	2
2 отверстия - 1/2" NPT	(Примечание 3)																	3
1 отверстие - 1/4" NPT	(Примечание 3)																	4
2 отверстия - 1/4" NPT	(Примечание 3)																	5
Материал врезного кольца - 18 ^{ый} знак																		
Нет	(Примечание 10)																	N
Нержавеющая сталь AISI 316L	(Примечание 11)									NACE								A
Hastelloy C-276	(Примечания 11, 12)									NACE								H
Врезное кольцо: Пробка и уплотнение - 19 ^{ый} знак																		
Без пробки – Без уплотнения																		N
Без пробки - garlock	(Примечание 11)																	A
Без пробки - PTFE	(Примечание 11)																	B
Без пробки - графит	(Примечание 11)																	C
Нержавеющая сталь AISI 316L - Без уплотнения	(Примечания 11, 13)									NACE								D
Нержавеющая сталь AISI 316L - garlock	(Примечания 11, 13)									NACE								E
Нержавеющая сталь AISI 316L - PTFE	(Примечания 11, 13)									NACE								F
Нержавеющая сталь AISI 316L - графит	(Примечания 11, 13)									NACE								G
Hastelloy C-276 - Без уплотнения	(Примечания 11, 14)									NACE								H
Hastelloy C-276 - garlock	(Примечания 11, 14)									NACE								L
Hastelloy C-276 - PTFE	(Примечания 11, 14)									NACE								M
Hastelloy C-276 - графит	(Примечания 11, 14)									NACE								P

- Примечание 1: Не доступен с монтажными фланцами коды E3, E5, G3, G4, G5
 Примечание 2: Не доступен с длиной и материалом удлинений коды 2, 4, 6
 Примечание 3: Не доступен с длиной и материалом удлинений коды 1, 2, 3, 4, 5, 6
 Примечание 4: Не доступен с материалом мембраны коды MM, LM, TM, NM, KM, YM, WM
 Примечание 5: Не доступен со стороны подключения преобразователя код L
 Примечание 6: Не доступен с защитой капилляров коды A, B
 Примечание 7: Не доступен с защитой капилляров код N
 Примечание 8: Подходит для применения с кислородом
 Примечание 9: Подходит для применения в пищевой промышленности
 Примечание 10: Не доступен с врезным кольцом отверстие и резьба коды 2, 3, 4, 5
 Примечание 11: Не доступен с врезным кольцом отверстие и резьба код N
 Примечание 12: Не доступен с поверхностью разделительной мембраны код 1
 Примечание 13: Не доступен с материалом врезного кольца Hastelloy C-276 код H
 Примечание 14: Не доступен с материалом врезного кольца AISI 316 L код A
 Примечание 15: Не доступен с материалом мембраны код ZM

ИНФОРМАЦИЯ ДЛЯ ОФОРМЛЕНИЯ БАЗОВОГО ЗАКАЗА модели S26RE разделительных мембран (плоских и удлиненных) с вращающимся фланцем согласно EN 1092-1

Выберите с учетом примечаний заказной код для каждой категории и укажите полностью сформированный в Информации для заказа.

БАЗОВАЯ МОДЕЛЬ - 1 ^{ый} - 5 ^{ый} знаки		S	2	R	E	X	XX	X	X	XX	X	X	X	X
Разделительная мембрана (плоская и удлиненная) с вращающимся фланцем по EN 1092-1														
Сторона подключения преобразователя - 6 ^{ой} знак														
Сторона высокого давления						H								
Сторона низкого давления						L								
Класс / размеры монтажных фланцев - 7 ^{ой} и 8 ^{ой} знаки														
PN 16 - 40 / DN 50							N2							
PN 63 / DN 50							N3							
PN 100 / DN 50							N4							
PN 16 / DN 80							P1							
PN 40 / DN 80							P2							
PN 63 / DN 80							P3							
PN 100 / DN 80							P4							
PN 16 / DN 100							Q1							
PN 40 / DN 100							Q2							
Материал монтажных фланцев - 9 ^{ый} знак														
Углеродистая сталь														
Нержавеющая сталь AISI 316														
Длина и материал удлинения - 10 ^{ый} знак														
Врезной														
50 мм	Нержавеющая сталь AISI 316L	(Примечание 1)												
50 мм	Hastelloy C-276	(Примечание 1)												
100 мм	Нержавеющая сталь AISI 316L	(Примечание 1)												
100 мм	Hastelloy C-276	(Примечание 1)												
150 мм	Нержавеющая сталь AISI 316L	(Примечание 1)												
150 мм	Hastelloy C-276	(Примечание 1)												
Материал мембраны - 11 ^{ый} и 12 ^{ый} знаки														
Нержавеющая сталь AISI 316L		(Примечание 2)					NACE							SM
Нержавеющая сталь AISI 316L – Тонкая (Не подходит для удлиненных мембран)		(Примечание 3)					NACE							SL
Hastelloy C-276							NACE							HM
Hastelloy C-276 - Тонкая (Не подходит для удлиненных мембран)		(Примечание 3)					NACE							HL
Hastelloy C-2000 (Не подходит для удлиненных мембран)		(Примечание 3)					NACE							MM
Inconel 625 (Не подходит для удлиненных мембран)		(Примечание 3)					NACE							LM
Тантал (Не подходит для удлиненных мембран)		(Примечание 3)												TM
Нержавеющая сталь AISI 316L с золотым покрытием (Не подходит для удлиненных мембран)		(Примечание 3)					NACE							NM
Нержавеющая сталь AISI 316L с тефлоновым покрытием, препятствующим налипанию		(Примечание 2)					NACE							KM
Hastelloy C-276 с тефлоновым покрытием, препятствующим налипанию							NACE							YM
Нержавеющая сталь AISI 316L с антикоррозионным и тефлоновым покрытием, препятствующим налипанию		(Примечание 2)					NACE							WM
Diaflex (AISI с антиабразивным покрытием)		(Примечание 2)					NACE							FM
Нержавеющая сталь Superduplex (UNS S32750 по ASTM SA479) (Не подходит для удлиненных мембран)		(Примечание 3)					NACE							EM
Monel		(Примечание 3)					NACE							GM

продолжение
на следующей странице

Модель S26 разделительных мембран удаленного и прямого монтажа

ИНФОРМАЦИЯ ДЛЯ ОФОРМЛЕНИЯ БАЗОВОГО ЗАКАЗА модели S26RE				S	2	6	R	E	X	XX	X	X	X	X	X	X
Поверхность разделительной мембраны - 13 ^{ый} знак																
Рифленая		(Примечание 4)	1													
Гладкая			2													
Защита капилляров - 14 ^{ый} знак																
Броня из нержавеющей стали AISI 316 L																
Броня из нержавеющей стали AISI 316L с защитным покрытием из ПВХ																
Удлинение для разделительной мембраны прямого монтажа		(Примечание 5)														
Длина капилляров (м) - 15 ^{ый} знак																
Конструкция для прямого монтажа		(Примечание 6)														
1		(Примечание 7)														
1,5		(Примечание 7)														
2		(Примечание 7)														
2,5		(Примечание 7)														
3		(Примечание 7)														
3,5		(Примечание 7)														
4		(Примечание 7)														
4,5		(Примечание 7)														
5		(Примечание 7)														
5,5		(Примечание 7)														
6		(Примечание 7)														
6,5		(Примечание 7)														
7		(Примечание 7)														
7,5		(Примечание 7)														
8		(Примечание 7)														
9		(Примечание 7)														
10		(Примечание 7)														
12		(Примечание 7)														
14		(Примечание 7)														
16		(Примечание 7)														
Заполняющая жидкость - 16 ^{ый} знак																
Силиконовое масло PMX 200 10 сСт		(от -40 до 250 °С)														S
Силиконовое масло Baysilone PD5 5 сСт		(от -85 до 250 °С)														P
Инертная жидкость - Galden G5		(Применение с кислородом)														N
Инертная жидкость - Halocarbon 4.2		(Применение с кислородом)														D
Силиконовое масло для высокой температуры		(от -10 до 375 °С)														G
Силиконовый полимер Syltherm XLT		(от -100 до 100 °С)														C
Минеральное масло Esso Marco1 122		(Сертификат FDA)														W
Растительное масло Neobee M-20		(Сертификат FDA)														A
Глицериновая вода 70%		(Сертификат FDA)														B

продолжение
на следующей
странице

ИНФОРМАЦИЯ ДЛЯ ОФОРМЛЕНИЯ БАЗОВОГО ЗАКАЗА модели S26RE			S 2 6 R E X X X X X X X X X	X	X	X
Врезное кольцо: Отверстие и резьба - 17^{ый} знак						
Нет (МОЖЕТ БЫТЬ ВЫБРАНО ДЛЯ УСОВЕРШЕНСТВОВАННЫХ ИСПОЛНЕНИЙ)				N		
1 отверстие - 1/2" NPT	(Примечание 3)			2		
2 отверстия - 1/2" NPT	(Примечание 3)			3		
1 отверстие - 1/4" NPT	(Примечание 3)			4		
2 отверстия - 1/4" NPT	(Примечание 3)			5		
Материал врезного кольца - 18^{ый} знак						
Нет	(Примечание 10)				N	
Нержавеющая сталь AISI 316L	(Примечание 11)	NACE			A	
Hastelloy C-276	(Примечания 11, 12)	NACE			H	
Врезное кольцо: Пробка и уплотнение - 19^{ый} знак						
Без пробки – Без уплотнения						N
Без пробки - garlock	(Примечание 11)					A
Без пробки - PTFE	(Примечание 11)					B
Без пробки - графит	(Примечание 11)					C
Нержавеющая сталь AISI 316L - Без уплотнения	(Примечания 11, 13)	NACE				D
Нержавеющая сталь AISI 316L - garlock	(Примечания 11, 13)	NACE				E
Нержавеющая сталь AISI 316L - PTFE	(Примечания 11, 13)	NACE				F
Нержавеющая сталь AISI 316L - графит	(Примечания 11, 13)	NACE				G
Hastelloy C-276 - Без уплотнения	(Примечания 11, 14)	NACE				H
Hastelloy C-276 - garlock	(Примечания 11, 14)	NACE				L
Hastelloy C-276 - PTFE	(Примечания 11, 14)	NACE				M
Hastelloy C-276 - графит	(Примечания 11, 14)	NACE				P

- Примечание 1: Не доступен с монтажными фланцами коды N3, N4, P3, P4
Примечание 2: Не доступен с длиной и материалом удлинений коды 2, 4, 6
Примечание 3: Не доступен с длиной и материалом удлинений коды 1, 2, 3, 4, 5, 6
Примечание 4: Не доступен с материалом мембраны коды MM, LM, TM, NM, KM, YM, WM
Примечание 5: Не доступен со стороны подключения преобразователя код L
Примечание 6: Не доступен с защитой капилляров коды A, B
Примечание 7: Не доступен с защитой капилляров код N
Примечание 8: Подходит для применения с кислородом
Примечание 9: Подходит для применения в пищевой промышленности
Примечание 10: Не доступен с врезным кольцом отверстие и резьба коды 2, 3, 4, 5
Примечание 11: Не доступен с врезным кольцом отверстие и резьба код N
Примечание 12: Не доступен с поверхностью разделительной мембраны код 1
Примечание 13: Не доступен с материалом врезного кольца Hastelloy C-276 код H
Примечание 14: Не доступен с материалом врезного кольца AISI 316 L код A

Модель S26 разделительных мембран удаленного и прямого монтажа

ИНФОРМАЦИЯ ДЛЯ ОФОРМЛЕНИЯ БАЗОВОГО ЗАКАЗА модели S26RJ разделительных мембран (плоских) с вращающимся фланцем согласно JIS

Выберите с учетом примечаний заказной код для каждой категории и укажите полностью сформированный в Информации для заказа.

БАЗОВАЯ МОДЕЛЬ - 1 ^{ый} - 5 ^{ый} знаки	S	2	R	J	X	XX	X	X	XX	X	X	X	X	X	X	X
Плоская разделительная мембрана с вращающимся фланцем по JIS																
Сторона подключения преобразователя - 6 ^{ой} знак																
Сторона высокого давления																
Сторона низкого давления																
Класс / размеры монтажных фланцев - 7 ^{ой} и 8 ^{ой} знаки																
10K / A50																
20K / A50																
40K / A50																
10K / A80																
20K / A80																
40K / A80																
10K / A100																
20K / A100																
Материал монтажных фланцев - 9 ^{ый} знак																
Углеродистая сталь																
Нержавеющая сталь AISI 316																
Длина и материал удлинения - 10 ^{ый} знак																
Врезной																
Материал мембраны - 11 ^{ый} и 12 ^{ый} знаки																
Нержавеющая сталь AISI 316L																
Hastelloy C-276																
Hastelloy C-2000																
Inconel 625																
Тантал																
Нержавеющая сталь AISI 316L с золотым покрытием																
Нержавеющая сталь AISI 316L с тефлоновым покрытием, препятствующим налипанию																
Hastelloy C-276 с тефлоновым покрытием, препятствующим налипанию																
Нержавеющая сталь AISI 316L с антикоррозионным и тефлоновым покрытием, препятствующим налипанию																
Нержавеющая сталь Superduplex (UNS S32750 по ASTM SA479)																
Поверхность разделительной мембраны - 13 ^{ый} знак																
Рифленая																1
Гладкая																2
Защита капилляров - 14 ^{ый} знак																
Броня из нержавеющей стали AISI 316 L																A
Броня из нержавеющей стали AISI 316L с защитным покрытием из ПВХ																B
Удлинение для разделительной мембраны прямого монтажа (Примечание 2)																N

продолжение
на следующей странице

ИНФОРМАЦИЯ ДЛЯ ОФОРМЛЕНИЯ БАЗОВОГО ЗАКАЗА модели S26RJ			S	2	6	R	J	X	XX	X	XX	X	X
Длина капилляров (м) - 15 ^{ый} знак			X	X	X	X	X	X	X	X	X	X	X
Конструкция для прямого монтажа	(Примечание 3)	1											
1	(Примечание 4)	A											
1,5	(Примечание 4)	B											
2	(Примечание 4)	C											
2,5	(Примечание 4)	D											
3	(Примечание 4)	E											
3,5	(Примечание 4)	F											
4	(Примечание 4)	G											
4,5	(Примечание 4)	H											
5	(Примечание 4)	J											
5,5	(Примечание 4)	K											
6	(Примечание 4)	L											
6,5	(Примечание 4)	M											
7	(Примечание 4)	N											
7,5	(Примечание 4)	P											
8	(Примечание 4)	Q											
9	(Примечание 4)	R											
10	(Примечание 4)	S											
12	(Примечание 4)	T											
14	(Примечание 4)	U											
16	(Примечание 4)	V											
Заполняющая жидкость - 16 ^{ый} знак													
Силиконовое масло PMX 200 10 сСт	(от -40 до 250 °С)											S	
Силиконовое масло Baysilone PD5 5 сСт	(от -85 до 250 °С)											P	
Инертная жидкость - Galden G5	(Применение с кислородом)	(Примечание 5)										N	
Инертная жидкость - Halocarbon 4.2	(Применение с кислородом)	(Примечание 5)										D	
Силиконовое масло для высокой температуры	(от -10 до 375 °С)											G	
Силиконовый полимер Syltherm XLT	(от -100 до 100 °С)											C	
Минеральное масло Esso Marcol 122	(Сертификат FDA)	(Примечание 6)										W	
Растительное масло Neobee M-20	(Сертификат FDA)	(Примечание 6)										A	
Глицериновая вода 70%	(Сертификат FDA)	(Примечание 6)										B	
Врезное кольцо: Отверстие и резьба - 17 ^{ый} знак													
Нет													N
Материал врезного кольца - 18 ^{ый} знак													
Нет													N
Врезное кольцо: Пробка и уплотнение - 19 ^{ый} знак													
Нет													N

Примечание 1: Не доступен с материалом мембраны коды NM, MM, LM, TN, NM, KM, YM, WM

Примечание 2: Не доступен со стороны подключения преобразователя код L

Примечание 3: Не доступен с защитой капилляров коды A, B

Примечание 4: Не доступен с защитой капилляров код N

Примечание 5: Подходит для применения с кислородом

Примечание 6: Подходит для применения в пищевой промышленности

Модель S26 разделительных мембран удаленного и прямого монтажа

Модель S26RR разделительных мембран с вращающимся фланцем - Воротниковых (RJ)

Данная плоская разд. мембрана предназначена для соединения с фланцевым трубным фитингом по ASME, уплотнение обеспечивается металлическим кольцом в предусмотренном пазе. Для устройств измерения жидких сред разд. мембрана соединяется с фланцевым штуцером резервуара по ASME.

Пределы давления

Модель разделительной мембраны S26RR по ASME B16.5	Фланец из углеродистой стали @ 38 °C	Фланец из нержавеющей стали AISI 316 @ 38 °C
Класс 150	285 фунтов на кв. дюйм	275 фунтов на кв. дюйм
Класс 300	740 фунтов на кв. дюйм	720 фунтов на кв. дюйм
Класс 600	1480 фунтов на кв. дюйм	1440 фунтов на кв. дюйм
Класс 900	2220 фунтов на кв. дюйм	2160 фунтов на кв. дюйм
Класс 1500	3705 фунтов на кв. дюйм	3600 фунтов на кв. дюйм
Класс 2500	6170 фунтов на кв. дюйм	6000 фунтов на кв. дюйм

Предельное давление понижается с повышением температуры выше 38 °C, в соответствии со стандартами ASME B16.5.

Применение с вакуумом

При полном вакууме имеются ограничения по заполняющей жидкости. См. таблицу ХАРАКТЕРИСТИКИ ЗАПОЛНЯЮЩЕЙ ЖИДКОСТИ

Пределы T технол. процесса

См. таблицу ХАРАКТЕРИСТИКИ ЗАПОЛНЯЮЩЕЙ ЖИДКОСТИ

Дополнительная температурная погрешность

В таблице ниже приведена дополнительная температурная погрешность на изменение 20 K отдельно для а) разделительной мембраны (одного элемента), как погрешность температуры технологического процесса б) капиллярной трубки на каждый метр в) системы (сенсора в сочетании с разделительной мембраной конкретного типоразмера, прямого монтажа или удаленной) при заполнении силиконовым маслом (PMX 200) и материале мембраны – нержавеющей сталь AISI 316L.

Для иной заполняющей жидкости (не силиконового масла (PMX 200) погрешности могут умножаться на отношение коэффициентов теплового расширения выбранной заполняющей жидкости, деленное на коэффициент теплового расширения масла PMX 200, указанный в таблице характеристик заполняющей жидкости. ДЛЯ ПРЕОБРАЗОВАТЕЛЕЙ С ОДИНАКОВЫМИ УДАЛЕННЫМИ РАЗДЕЛИТЕЛЬНЫМИ МЕМБРАНАМИ С ДВУХ СТОРОН ПОГРЕШНОСТИ, УКАЗАННЫЕ В ТАБЛИЦЕ МОЖНО СЧИТАТЬ ДЕЛЕННЫМИ НА 4

S26RR фланцевая воротниковая разд. мембрана, размер - Мнемокод	ВПИ сенсора	Погрешность разд. мембраны (процесс)	Погрешность разд. мембраны прямого монтажа (окр. среды)	Удаленная Погрешность (окр. среды)	1 метр капил. трубки Погрешность (окр. среды)
1 1/2" - P1.5	≥ 160 кПа	0,74 кПа	0,67 кПа	0,62 кПа	0,31 кПа
2" - P2	40 - 65 кПа	0,23 кПа	0,16 кПа	0,14 кПа	0,11 кПа
2" - P2	≥ 160 кПа	0,23 кПа	0,16 кПа	0,14 кПа	0,07 кПа
3" - P3	4 - 16 кПа	0,08 кПа	0,02 кПа	0,02 кПа	0,02 кПа
3" - P3	≥ 40 кПа	0,08 кПа	0,02 кПа	0,02 кПа	0,03 кПа

ДЛЯ ПЕРЕВОДА кПа В мбар УМНОЖИТЬ НА 10.

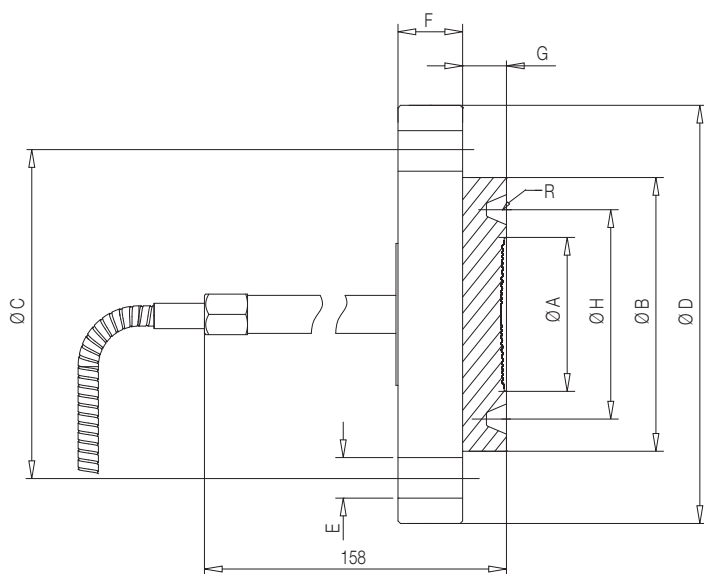

Размер/Стандарт	Размеры в мм для S26RR									
	A (диаметр)	B (диаметр)	C (диаметр)	D (диаметр)	E (диаметр)	F	G	H (диаметр)	R	Кол-во отверстий
1-1/2" ASME CL 150	48	83	98,6	127	15,75	17,5	17,3	65,1	R19	4
1-1/2" ASME CL 300	48	90	114,3	155,5	22,35	20,6	17,3	68,3	R20	4
1-1/2" ASME CL 600	48	90	114,3	155,5	22,35	22,4	17,3	68,3	R20	4
1-1/2" ASME CL 900/1500	48	92	124	177,8	28,45	31,8	20,8	68,3	R20	4
1-1/2" ASME CL 2500	48	114	146,1	203,2	31,75	44,5	20,8	82,6	R23	4
2" ASME CL 150	60	102	120,65	152,4	19,05	19,05	17,3	82,6	R22	4
2" ASME CL 300	60	108	127	165,1	19,05	22,35	17,3	82,6	R23	8
2" ASME CL 600	60	108	127	165,1	19,05	25,4	17,3	82,6	R23	8
2" ASME CL 900/1500	60	124	165	215,9	25,4	38,1	20,8	95,3	R24	8
2" ASME CL 2500	60	133	171,5	235	28,45	50,8	20,8	101,6	R26	8
3" ASME CL 150	89	133	152,4	190,5	19,05	23,87	17,3	114,3	R29	4
3" ASME CL 300	89	146	168,15	209,55	22,35	28,44	17,3	123,8	R31	8
3" ASME CL 600	89	146	168,15	209,55	22,35	31,75	17,3	123,8	R31	8
3" ASME CL 900	89	155	190,5	241,3	25,4	38,1	20,8	123,8	R31	8
3" ASME CL 1500	89	168	203,2	266,7	31,75	47,8	20,8	136,5	R35	8
3" ASME CL 2500	89	168	228,6	304,8	35,05	66,5	20,8	127	R32	8

Модель S26 разделительных мембран удаленного и прямого монтажа

ИНФОРМАЦИЯ ДЛЯ ОФОРМЛЕНИЯ БАЗОВОГО ЗАКАЗА модели S26RJ воротниковых разделительных мембран (плоских) с вращающимся фланцем

Выберите с учетом примечаний заказной код для каждой категории и укажите полностью сформированный в Информации для заказа.

БАЗОВАЯ МОДЕЛЬ - 1 ^{ый} - 5 ^{ый} знаки	S	2	R	R	X	XX	X	X	XX	X	X	X	X	X	X	X	
Воротниковая фланцевая (плоская) разделительная мембрана с вращающимся фланцем по ASME B16.5					X												
<div style="display: flex; justify-content: space-around; width: 100%;"> <div style="border: 1px solid black; padding: 2px;"> Сторона подключения преобразователя - 6^{ой} знак </div> <div style="border: 1px solid black; padding: 2px;"> продолжение на следующей странице </div> </div>																	
Сторона высокого давления					H												
Сторона низкого давления					L												
Класс / размеры монтажных фланцев - 7 ^{ой} и 8 ^{ой} знаки																	
ASME CL 150 / 1 1/2"						D1											
ASME CL 300 / 1 1/2"						D2											
ASME CL 600 / 1 1/2"						D3											
ASME CL 900-1500 / 1 1/2"						D5											
ASME CL 2500 / 1 1/2"						D6											
ASME CL 150 / 2"						E1											
ASME CL 300 / 2"						E2											
ASME CL 600 / 2"						E3											
ASME CL 900-1500 / 2"						E5											
ASME CL 2500 / 2"						E6											
ASME CL 150 / 3"						G1											
ASME CL 300 / 3"						G2											
ASME CL 600 / 3"						G3											
ASME CL 900 / 3"						G4											
ASME CL 1500 / 3"						G5											
ASME CL 2500 / 3"						G6											
Материал монтажных фланцев - 9 ^{ый} знак																	
Углеродистая сталь																C	
Нержавеющая сталь AISI 316																S	
Длина и материал удлинения - 10 ^{ый} знак																	
Врезной																F	
Материал мембраны - 11 ^{ый} и 12 ^{ый} знаки																	
Нержавеющая сталь AISI 316L																NACE	SM
Hastelloy C-276																NACE	HM
Inconel 625																NACE	LM
Поверхность разделительной мембраны - 13 ^{ый} знак																	
Воротниковая																	3
Защита капилляров - 14 ^{ый} знак																	
Броня из нержавеющей стали AISI 316 L																	A
Броня из нержавеющей стали AISI 316L с защитным покрытием из ПВХ																	B
Удлинение для разделительной мембраны прямого монтажа (Примечание 1)																	N

ИНФОРМАЦИЯ ДЛЯ ОФОРМЛЕНИЯ БАЗОВОГО ЗАКАЗА модели S26RR		S	2	6	R	R	X	XX	X	XX	X	X	X	X
Длина капилляров (м) - 15 ^{ый} знак							X					X	X	X
Конструкция для прямого монтажа	(Примечание 2)											1		
1	(Примечание 3)											A		
1,5	(Примечание 3)											B		
2	(Примечание 3)											C		
2,5	(Примечание 3)											D		
3	(Примечание 3)											E		
3,5	(Примечание 3)											F		
4	(Примечание 3)											G		
4,5	(Примечание 3)											H		
5	(Примечание 3)											J		
5,5	(Примечание 3)											K		
6	(Примечание 3)											L		
6,5	(Примечание 3)											M		
7	(Примечание 3)											N		
7,5	(Примечание 3)											P		
8	(Примечание 3)											Q		
9	(Примечание 3)											R		
10	(Примечание 3)											S		
12	(Примечание 3)											T		
14	(Примечание 3)											U		
16	(Примечание 3)											V		
Заполняющая жидкость - 16 ^{ый} знак														
Силиконовое масло PMX 200 10 сСт	(от -40 до 250 °С)												S	
Силиконовое масло Baysilone PD5 5 сСт	(от -85 до 250 °С)												P	
Инертная жидкость - Galden G5	(Применение с кислородом)	(Примечание 4)											N	
Инертная жидкость - Halocarbon 4.2	(Применение с кислородом)	(Примечание 4)											D	
Силиконовое масло для высокой температуры	(от -10 до 375 °С)												G	
Силиконовый полимер Syltherm XLT	(от -100 до 100 °С)												C	
Минеральное масло Esso Marcol 122	(Сертификат FDA)	(Примечание 5)											W	
Растительное масло Neobee M-20	(Сертификат FDA)	(Примечание 5)											A	
Глицериновая вода 70%	(Сертификат FDA)	(Примечание 5)											B	
Врезное кольцо: Отверстие и резьба - 17 ^{ый} знак														
Нет														N
Материал врезного кольца - 18 ^{ый} знак														
Нет														N
Врезное кольцо: Пробка и уплотнение - 19 ^{ый} знак														
Нет														N

Примечание 1: Не доступен со стороны подключения к преобразователю код L и не доступен с классом/ размером монтажного фланца CL 2500 коды D6, E6, G6
Примечание 2: Не доступен с защитой капилляров коды A, B
Примечание 3: Не доступен с защитой капилляров код N
Примечание 4: Подходит для применения с кислородом
Примечание 5: Подходит для применения в пищевой промышленности

Модель S26 разделительных мембран удаленного и прямого монтажа

Модель S26RH разделительных мембран с вращающимся фланцем согласно ISO 10423 (на основании технических характеристик по API 6A)

Данная плоская разд. мембрана предназначена для соединения с фланцевым трубным фитингом по ISO 10423, уплотнение обеспечивается металлическим кольцом в предусмотренном пазе. Для устройств измерения жидких сред разд. мембрана соединяется с подходящим фланцевым штуцером резервуара.

Данный тип разделительной мембраны предназначен для областей применения с высоким давлением / высокой температурой.

Пределы давления

Класс фланца разд. мембраны S26RH	Фланец из нержавеющей стали AISI 316	
	-29 ... 38 °C	@ 93 °C
API 10000	69,5 МПа (10000 фунтов на кв. дюйм)	60 МПа (8687 фунтов на кв. дюйм)
API 15000	103,5 МПа (15000 фунтов на кв. дюйм)	89,2 МПа (12937 фунтов на кв. дюйм)

Предельное давление понижается при повышении температуры.

Применение с вакуумом

При полном вакууме имеются ограничения по заполняющей жидкости.

См. таблицу ХАРАКТЕРИСТИКИ ЗАПОЛНЯЮЩЕЙ ЖИДКОСТИ

Пределы T технол. процесса

См. таблицу ХАРАКТЕРИСТИКИ ЗАПОЛНЯЮЩЕЙ ЖИДКОСТИ

Дополнительная температурная погрешность

В таблице ниже приведена дополнительная температурная погрешность на изменение 20 К отдельно для а) разделительной мембраны (одного элемента), как погрешность температуры технологического процесса б) капиллярной трубки на каждый метр в) системы (сенсора в сочетании с разделительной мембраной конкретного типоразмера, прямого монтажа или удаленной) при заполнении силиконовым маслом (PMX 200) и материале мембраны – нержавеющей сталь AISI 316L.

Для иной заполняющей жидкости (не силиконового масла (PMX 200) погрешности могут умножаться на отношение коэффициентов теплового расширения выбранной заполняющей жидкости, деленное на коэффициент теплового расширения масла PMX 200, указанный в таблице характеристик заполняющей жидкости. ДЛЯ ПРЕОБРАЗОВАТЕЛЕЙ С ОДИНАКОВЫМИ УДАЛЕННЫМИ РАЗДЕЛИТЕЛЬНЫМИ МЕМБРАНАМИ С ДВУХ СТОРОН ПОГРЕШНОСТИ, УКАЗАННЫЕ В ТАБЛИЦЕ МОЖНО СЧИТАТЬ ДЕЛЕННЫМИ НА 4

Размер фланцевой разд. мембраны SS26RH - Мнемокод	ВПИ сенсора	Погрешность разд. мембраны (процесс)	Погрешность разд. мембраны прямого монтажа (окр. среды)	Удаленная Погрешность (окр. среды)	1 метр капил. трубки Погрешность (окр. среды)
1 13/16" - Н1.5	≥ 60000 кПа	0,74 кПа	0,67 кПа	0,62 кПа	0,31 кПа
2 1/16" - P1.5	≥ 60000 кПа	0,64 кПа	1,25 кПа	1,14 кПа	0,38 кПа

ДЛЯ ПЕРЕВОДА кПа В мбар УМНОЖИТЬ НА 10.

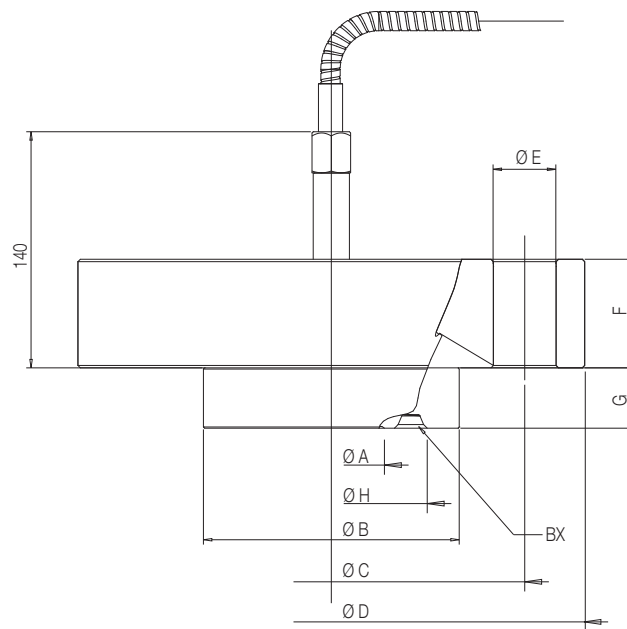

Размер/Стандарт	Размеры в мм для S26RH									
	A (диаметр)	B (диаметр)	C (диаметр)	D (диаметр)	E (диаметр)	F	G	H (диаметр)	BX	Кол-во отверстий
1 13/16" API 10000	40	105,5	146,1	185	23	42,1	25	77,77	BX 151	8
1 13/16" API 15000	40	105,5	160,3	210	26	45	25	77,77	BX 151	8
2 1/16" API 10000	50	112,5	158,8	200	23	44,1	25	86,23	BX 152	8
2 1/16" API 15000	50	112,5	174,6	220	26	50,8	25	86,23	BX 152	8

Модель S26 разделительных мембран удаленного и прямого монтажа

ИНФОРМАЦИЯ ДЛЯ ОФОРМЛЕНИЯ БАЗОВОГО ЗАКАЗА модели S26RH разделительных мембран (плоских) с вращающимся фланцем согласно стандартам ISO 10423 (API)

Выберите с учетом примечаний заказной код для каждой категории и укажите полностью сформированный в Информации для заказа.

БАЗОВАЯ МОДЕЛЬ - 1 ^{ый} - 5 ^{ый} знаки	S 2 6 R H	X	XX	X	X	XX	X	X	X	X	X	X	X	X	X
Плоская разделительная мембрана с вращающимся фланцем по ISO 10423															
Сторона подключения преобразователя - 6 ^{ой} знак															
Сторона высокого давления	H														
Сторона низкого давления	L														
Размер / Стандарт - 7 ^{ый} и 8 ^{ый} знаки															
ISO 10423 1 13/16" / API 10000 (69 МПа)	R1														
ISO 10423 1 13/16" / API 15000 (103,5 МПа)	R2														
ISO 10423 2 1/16" / API 10000 (69 МПа)	S1														
ISO 10423 2 1/16" / API 15000 (103,5 МПа)	S2														
Материал монтажных фланцев - 9 ^{ый} знак															
Нержавеющая сталь AISI 316	S														
Длина и материал удлинения - 10 ^{ый} знак															
Врезной	F														
Материал мембраны - 11 ^{ый} и 12 ^{ый} знаки															
Нержавеющая сталь AISI 316L	NACE SM														
Hastelloy C-276	NACE HM														
Inconel 625	NACE LM														
Поверхность разделительной мембраны - 13 ^{ый} знак															
В соответствии с ISO 10423	H														
Защита капилляров - 14 ^{ый} знак															
Броня из нержавеющей стали AISI 316 L	A														
Броня из нержавеющей стали AISI 316L с защитным покрытием из ПВХ	B														
Удлинение для разделительной мембраны прямого монтажа (Примечание 1)	N														

продолжение
на следующей странице

ИНФОРМАЦИЯ ДЛЯ ОФОРМЛЕНИЯ БАЗОВОГО ЗАКАЗА модели S26RH				S	2	6	R	R	X	XX	X	XX	X	X
Длина капилляров (м) - 15 ^{ый} знак				X	X	X	X	X	X	X	X	X	X	X
Конструкция для прямого монтажа		(Примечание 2)	1											
1		(Примечание 3)	A											
1,5		(Примечание 3)	B											
2		(Примечание 3)	C											
2,5		(Примечание 3)	D											
3		(Примечание 3)	E											
3,5		(Примечание 3)	F											
4		(Примечание 3)	G											
4,5		(Примечание 3)	H											
5		(Примечание 3)	J											
Заполняющая жидкость - 16 ^{ый} знак														
Силиконовое масло PMX 200 10 сСт	(от -40 до 250 °С)												S	
Силиконовое масло Baysilone PD5 5 сСт	(от -85 до 250 °С)												P	
Инертная жидкость - Galden G5	(Применение с кислородом)	(Примечание 4)											N	
Инертная жидкость - Halocarbon 4.2	(Применение с кислородом)	(Примечание 4)											D	
Силиконовое масло для высокой температуры	(от -10 до 375 °С)												G	
Силиконовый полимер Syltherm XLT	(от -100 до 100 °С)												C	
Врезное кольцо: Отверстие и резьба - 17 ^{ый} знак														
Нет													N	
Материал врезного кольца - 18 ^{ый} знак														
Нет													N	
Врезное кольцо: Пробка и уплотнение - 19 ^{ый} знак														
Нет														N

- Примечание 1: Не доступен со стороны подключения преобразователя код L
Примечание 2: Не доступен с защитой капилляров коды A, B
Примечание 3: Не доступен с защитой капилляров код N
Примечание 4: Подходит для применения с кислородом
Примечание 5: Подходит для применения в пищевой промышленности

Модель S26 разделительных мембран удаленного и прямого монтажа

Модели S26FA, S26FE разделительных мембран с фиксированным фланцем

Эти плоские или удлиненные разделительные мембраны предназначены для соединения с фланцевым трубным фитингом в соответствии со стандартами ASME, EN или JIS.

Для устройств измерения уровня жидких сред разделительная мембрана соединяется с фланцевым штуцером резервуара согласно соответствующему стандарту.

Уплотнение - по выбору характера обработки поверхности седла под уплотнение. "Фиксированный" монтажный фланец является неотъемлемой частью разделительной мембраны.

Пределы давления

Модель разделительной мембраны S26FA по ASME V16.5	Фланец из нержавеющей стали AISI 316 L @ 38 °C
Класс 150	230 фунтов на кв. дюйм
Класс 300	600 фунтов на кв. дюйм
Класс 600	1200 фунтов на кв. дюйм

Модель разделительной мембраны S26FE по EN 1092-1	Фланец из нержавеющей стали AISI 316 L @ 20 °C
PN 16	16 бар
PN 40	40 бар
PN 63	63 бар
PN 100	100 бар

Предельное давление понижается с повышением температуры выше указанного предела, в соответствии со стандартами.

Применение с вакуумом

При полном вакууме имеются ограничения по заполняющей жидкости.

промывочного кольца Материал уплотнения	Параметры технол. процесса		
	Давление (макс.)	Температура	P x T
Garlock	6,9 МПа (69 бар) 1000 фунтов на кв. дюйм	-73 и 204 °C	250000
Графит	2,5 МПа (25 бар) 362 фунтов на кв. дюйм	-100 и 380 °C	
PTFE	6 МПа (60 бар) 870 фунтов на кв. дюйм	-100 и 250 °C	

Пределы T технол. процесса

См. таблицу ХАРАКТЕРИСТИКИ ЗАПОЛНЯЮЩЕЙ ЖИДКОСТИ.

Характер обработки седла под уплотнение

Гладкая (ASME или EN): 0,8 мкм (Ra)

Рифленая (ASME): от 3,2 до 6,3 мкм (Ra)

Рифленая (EN 1092-1 Тип B1): от 3,2 до 12,5 мкм (Ra)

Рифленая (EN 1092-1 Тип D и E): согласно стандарту

Дополнительная температурная погрешность

В таблице ниже приведена дополнительная температурная погрешность на изменение 20 К отдельно для

- разделительной мембраны (одного элемента), как погрешность температуры технологического процесса
- капиллярной трубки на каждый метр
- системы (сенсора в сочетании с разделительной мембраной конкретного типоразмера, прямого монтажа или удаленной) при заполнении силиконовым маслом (PMX 200) и материале мембраны – нержавеющей сталь AISI 316L.

Для иной заполняющей жидкости (не силиконового масла (PMX 200) погрешности могут умножаться на отношение коэффициентов теплового расширения выбранной заполняющей жидкости, деленное на коэффициент теплового расширения масла PMX 200, указанный в таблице характеристик заполняющей жидкости. ДЛЯ ПРЕОБРАЗОВАТЕЛЕЙ С ОДИНАКОВЫМИ УДАЛЕННЫМИ РАЗДЕЛИТЕЛЬНЫМИ МЕМБРАНАМИ С ДВУХ СТОРОН ПОГРЕШНОСТИ, УКАЗАННЫЕ В ТАБЛИЦЕ МОЖНО СЧИТАТЬ ДЕЛЕННЫМИ НА 4

S26FA, S26FE Размер плоской разд. мембраны с фиксированным фланцем - Мнемокод	ВПИ сенсора	Погрешность разд. мембраны (процесс)	Погрешность разд. мембраны прямого монтажа (окр. среды)	Погрешность удаленной разд. мембраны (окр. среды)	1 метр капил. трубки Погрешность (окр. среды)
2" / DN 50 - P2	40 - 65 кПа	0,23 кПа	0,16 кПа	0,14 кПа	0,11 кПа
2" / DN 50 - P2	≥ 160 кПа	0,23 кПа	0,16 кПа	0,14 кПа	0,07 кПа
2" / DN 50 - F2	≥ 4 кПа	0,05 кПа	0,04 кПа	0,04 кПа	0,03 кПа
3 / 4" / DN 80 / 100 - P3	4 - 16 кПа	0,08 кПа	0,02 кПа	0,02 кПа	0,02 кПа
3 / 4" / DN 80 / 100 - P3	≥ 40 кПа	0,08 кПа	0,02 кПа	0,02 кПа	0,03 кПа
3 / 4" / DN 80 / 100 - F3	≥ 4 кПа	0,02 кПа	0,02 кПа	0,02 кПа	0,01 кПа

S26FA, S26FE Размер удлиненной разд. мембраны с фиксированным фланцем - Мнемокод	ВПИ сенсора	Погрешность разд. мембраны (процесс)	Погрешность разд. мембраны прямого монтажа (окр. среды)	Погрешность удаленной разд. мембраны (окр. среды)	1 метр капил. трубки Погрешность (окр. среды)
2" / DN 50 - F1.5	65 кПа	0,15 кПа	0,36 кПа	0,36 кПа	0,12 кПа
2" / DN 50 - F1.5	≥ 160 кПа	0,15 кПа	0,36 кПа	0,36 кПа	0,08 кПа
3 / 4" / DN 80 / 100 - F2.5	≥ 40 кПа	0,03 кПа	0,02 кПа	0,02 кПа	0,015 кПа
3 / 4" / DN 80 / 100 - F2.5	≥ 4 кПа	0,03 кПа	0,02 кПа	0,02 кПа	0,015 кПа

ДЛЯ ПЕРЕВОДА кПа В мбар УМНОЖИТЬ НА 10.

Модель S26 разделительных мембран удаленного и прямого монтажа

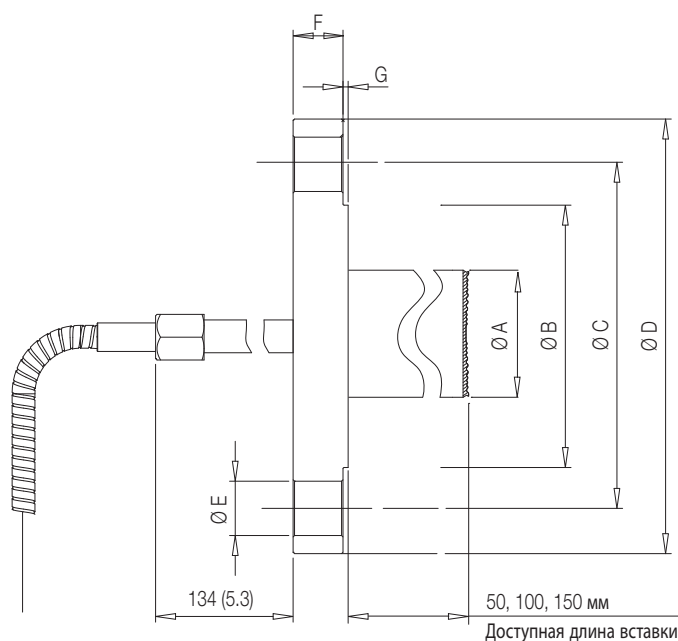
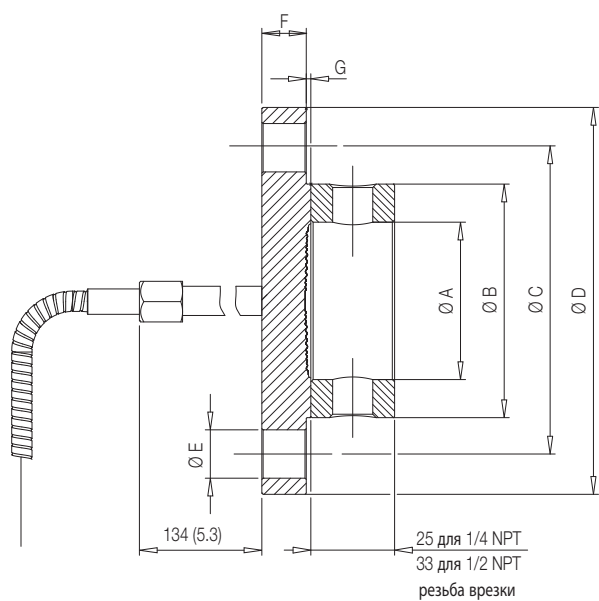

ASME и EN 1092-1 гладкая и Форма В1 (промыв. кольцо в качестве опции, только для плоского исполнения)

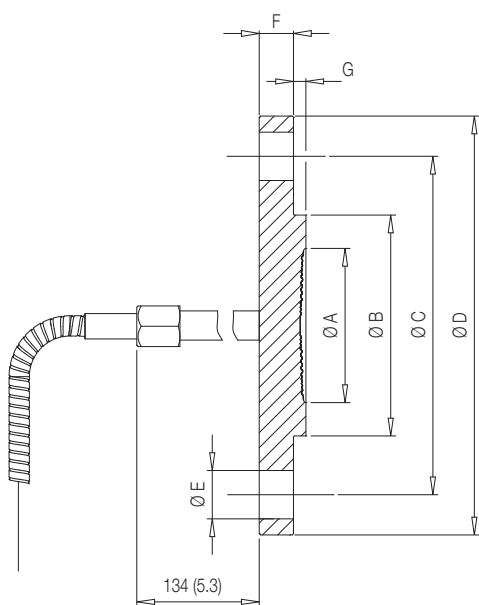

EN 1092-1 Форма E

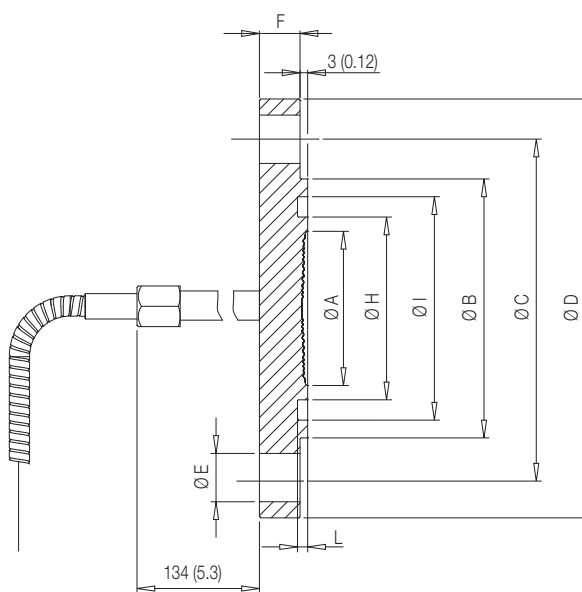

EN 1092-1 Форма D

Примечание 1 - Допуск на толщину фланца составляет +3.0 / -0.0 мм.

Примечание 2 - Допуск на толщину фланца составляет +1.0 / -1.3 мм до 18 мм или ±1.5 мм от 18 до 50 мм .

Размер/ Стандарт	Размеры в мм для S26FA										
	А (диаметр)				В (диаметр)	С (диаметр)	D (диаметр)	E (диаметр)	F (Прим. 1)	G	Кол-во отверстий
	удлиненная мембрана	плоская мембрана		промыв. кольца внутр. диаметр							
2" ASME CL 150		48	60		58	62	92	120,65	152,4	19,1	17,5
2" ASME CL 300	48	60	58	62	92	127	165,1	19,1	20,8	2	8
2" ASME CL 600	48	60	58	62	92	127	165,1	19,1	25,4	7	8
3" ASME CL 150	72	89	75	92	127	152,4	190,5	19,1	22,4	2	4
3" ASME CL 300	72	89	75	92	127	168,15	209,6	22,4	26,9	2	8
3" ASME CL 600	72	89	75	92	127	168,15	209,6	22,4	31,8	7	8
4" ASME CL 150	94	89	75	92	157,2	190,5	228,6	19,1	22,4	2	8

Размер/ Стандарт	Размеры в мм для S26FE гладкая и Форма В1										
	А (диаметр)				В (диаметр)	С (диаметр)	D (диаметр)	E (диаметр)	F (Прим. 2)	G	Кол-во отверстий
	удлиненная мембрана	плоская мембрана		промыв. кольца внутр. диаметр							
DN 50 EN PN 16		48	60		58	62	102	125	165	18	15
DN 50 EN PN 40	48	60	58	62	102	125	165	18	18	3	4
DN 50 EN PN 63	48	60	58	62	102	135	180	22	23	3	4
DN 50 EN PN 100	48	60	58	62	102	145	195	26	27	3	4
DN 80 EN PN 16	72	89	75	92	138	160	200	18	17	3	8
DN 80 EN PN 40	72	89	75	92	138	160	200	18	21	3	8
DN 80 EN PN 63	72	89	75	92	138	170	215	22	25	3	8
DN 80 EN PN 100	72	89	75	92	138	180	230	26	33	3	8
DN 100 EN PN 16	94	89	75	92	158	180	220	18	17	3	8

Размер/ Стандарт	Размеры в мм для S26FE Форма E									
	мембрана А (диаметр)		В (диаметр)	С (диаметр)	D (диаметр)	E (диаметр)	F (Примечание 2)	G	Кол-во отверстий	
	стандартн. мембрана	тонкая мембрана								
DN 50 EN PN 16	60	58	87	125	165	18	13,5	4,5	4	
DN 50 EN PN 40	60	58	87	125	165	18	15,5	4,5	4	
DN 50 EN PN 63	60	58	87	135	180	22	21,5	4,5	4	
DN 50 EN PN 100	60	58	87	145	195	26	25,5	4,5	4	
DN 80 EN PN 16	89	75	120	160	200	18	15,5	4,5	8	
DN 80 EN PN 40	89	75	120	160	200	18	19,5	4,5	8	
DN 80 EN PN 63	89	75	120	170	215	22	23,5	4,5	8	
DN 80 EN PN 100	89	75	120	180	230	26	31,5	4,5	8	
DN 100 EN PN 16	89	75	149	180	220	18	15	5	8	

Размер/ Стандарт	Размеры в мм для S26FE Форма D										
	мембрана А (диаметр)		В (диаметр)	С (диаметр)	D (диаметр)	E (диаметр)	F (Примечание 2)	H (диаметр)	I (диаметр)	L	Кол-во отверстий
	стандартн. мембрана	тонкая мембрана									
DN 50 EN PN 16	60	58	102	125	165	18	15	72	88	4	4
DN 50 EN PN 40	60	58	102	125	165	18	18	72	88	4	4
DN 50 EN PN 63	60	58	102	135	180	22	23	72	88	4	4
DN 50 EN PN 100	60	58	102	145	195	26	27	72	88	4	4
DN 80 EN PN 16	89	75	138	160	200	18	17	105	121	4	8
DN 80 EN PN 40	89	75	138	160	200	18	21	105	121	4	8
DN 80 EN PN 63	89	75	138	170	215	22	25	105	121	4	8
DN 80 EN PN 100	89	75	138	180	230	26	33	105	121	4	8
DN 100 EN PN 16	89	75	158	180	220	18	17	128	149	4,5	8

Модель S26 разделительных мембран удаленного и прямого монтажа

ИНФОРМАЦИЯ ДЛЯ ОФОРМЛЕНИЯ БАЗОВОГО ЗАКАЗА модели S26FA (плоских) разделительных мембран с фиксированным фланцем согласно ASME B16.5

Выберите с учетом примечаний заказной код для каждой категории и укажите полностью сформированный в Информации для заказа.

БАЗОВАЯ МОДЕЛЬ - 1 ^{ый} - 5 ^{ый} знаки	S	2	F	A	X	XX	X	X	XX	X	X	X	X
Плоская и удаленная разделительная мембрана с фиксированным фланцем по ASME B16.5													
Сторона подключения преобразователя - 6^{ой} знак													
Сторона высокого давления					H								
Сторона низкого давления					L								
Класс / размеры монтажных фланцев - 7^{ой} и 8^{ой} знаки													
ASME CL 150 / 2"						E1							
ASME CL 300 / 2"						E2							
ASME CL 600 / 2"						E3							
ASME CL 150 / 3"						G1							
ASME CL 300 / 3"						G2							
ASME CL 600 / 3"						G3							
ASME CL 150 / 4"						H1							
Материал монтажных фланцев - 9^{ый} знак													
Нержавеющая сталь AISI 316L									S				
Длина и материал удлинения - 10^{ый} знак													
Врезной										F			
50 мм													1
100 мм													3
150 мм													5
Материал мембраны - 11^{ый} и 12^{ый} знаки													
Нержавеющая сталь AISI 316L													NACE
Нержавеющая сталь AISI 316L - Тонкая													(Примечание 1) NACE
Hastelloy C-276													NACE
Hastelloy C-276 - Тонкая													(Примечание 1) NACE
Hastelloy C-2000													(Примечание 1) NACE
Inconel 625													(Примечание 1) NACE

продолжение
на следующей странице

ИНФОРМАЦИЯ ДЛЯ ОФОРМЛЕНИЯ БАЗОВОГО ЗАКАЗА модели S26FA S 2 6 F A X XX X X XX				X	X	X	X	X	X	X
Поверхность разделительной мембраны - 13 ^{ый} знак										
Рифленая	(Примечание 2)	1								продолжение на следующей странице
Гладкая		2								
Защита капилляров - 14 ^{ый} знак										
Броня из нержавеющей стали AISI 316 L									A	
Броня из нержавеющей стали AISI 316L с защитным покрытием из ПВХ									B	
Удлинение для разделительной мембраны прямого монтажа	(Примечание 3)								N	
Длина капилляров (м) - 15 ^{ый} знак										
Конструкция для прямого монтажа	(Примечание 4)								1	
1	(Примечание 5)								A	
1,5	(Примечание 5)								B	
2	(Примечание 5)								C	
2,5	(Примечание 5)								D	
3	(Примечание 5)								E	
3,5	(Примечание 5)								F	
4	(Примечание 5)								G	
4,5	(Примечание 5)								H	
5	(Примечание 5)								J	
5,5	(Примечание 5)								K	
6	(Примечание 5)								L	
6,5	(Примечание 5)								M	
7	(Примечание 5)								N	
7,5	(Примечание 5)								P	
8	(Примечание 5)								Q	
9	(Примечание 5)								R	
10	(Примечание 5)								S	
12	(Примечание 5)								T	
14	(Примечания 1, 5)								U	
16	(Примечания 1, 5)								V	
Заполняющая жидкость - 16 ^{ый} знак										
Силиконовое масло PMX 200 10 сСт	(от -40 до 250 °C)								S	
Силиконовое масло Baysilone PD5 5 сСт	(от -85 до 250 °C)								P	
Инертная жидкость - Galden G5	(Применение с кислородом)	(Примечание 6)							N	
Инертная жидкость - Halocarbon 4.2	(Применение с кислородом)	(Примечание 6)							D	
Силиконовое масло для высокой температуры	(от -10 до 375 °C)								G	
Силиконовый полимер Syltherm XLT	(от -100 до 100 °C)								C	
Минеральное масло Esso Marcol 122	(Сертификат FDA)	(Примечание 7)							W	
Растительное масло Neobee M-20	(Сертификат FDA)	(Примечание 7)							A	
Глицериновая вода 70%	(Сертификат FDA)	(Примечание 7)							B	

Модель S26 разделительных мембран удаленного и прямого монтажа

ИНФОРМАЦИЯ ДЛЯ ОФОРМЛЕНИЯ БАЗОВОГО ЗАКАЗА модели S26FA		S	2	6	F	A	X	X	X	X	X	X	X	X	X	X	X
Врезное кольцо: Отверстие и резьба - 17^{ый} знак																	
Нет																	N
1 отверстие - 1/2" NPT	(Примечание 1)																2
2 отверстия - 1/2" NPT	(Примечание 1)																3
1 отверстие - 1/4" NPT	(Примечание 1)																4
2 отверстия - 1/4" NPT	(Примечание 1)																5
Материал врезного кольца - 18^{ый} знак																	
Нет	(Примечание 8)																N
Нержавеющая сталь AISI 316L	(Примечание 9)									NACE							A
Hastelloy C-276	(Примечания 9, 10)									NACE							H
Врезное кольцо: Пробка и уплотнение - 19^{ый} знак																	
Без пробки – Без уплотнения																	N
Без пробки - garlock	(Примечание 9)																A
Без пробки - PTFE	(Примечание 9)																B
Без пробки - графит	(Примечание 9)																C
Нержавеющая сталь AISI 316L - Без уплотнения	(Примечания 9, 11)									NACE							D
Нержавеющая сталь AISI 316L - garlock	(Примечания 9, 11)									NACE							E
Нержавеющая сталь AISI 316L - PTFE	(Примечания 9, 11)									NACE							F
Нержавеющая сталь AISI 316L - графит	(Примечания 9, 11)									NACE							G
Hastelloy C-276 - Без уплотнения	(Примечания 9, 12)									NACE							H
Hastelloy C-276 - garlock	(Примечания 9, 12)									NACE							L
Hastelloy C-276 - PTFE	(Примечания 9, 12)									NACE							M
Hastelloy C-276 - графит	(Примечания 9, 12)									NACE							P

- Примечание 1: Не доступен с длиной и материалом удлинений коды 1, 3, 5
 Примечание 2: Не доступен с материалом мембраны коды MM, LM
 Примечание 3: Не доступен со стороны подключения преобразователя код L
 Примечание 4: Не доступен с защитой капилляров коды A, B
 Примечание 5: Не доступен с защитой капилляров код N
 Примечание 6: Подходит для применения с кислородом
 Примечание 7: Подходит для применения в пищевой промышленности
 Примечание 8: Не доступен с врезным кольцом отверстие и резьба коды 2, 3, 4, 5
 Примечание 9: Не доступен с врезным кольцом отверстие и резьба код N
 Примечание 10: Не доступен с поверхностью разделительной мембраны код 1
 Примечание 11: Не доступен с материалом врезного кольца Hastelloy C-276 код H
 Примечание 12: Не доступен с материалом врезного кольца AISI 316 L код A

ИНФОРМАЦИЯ ДЛЯ ОФОРМЛЕНИЯ БАЗОВОГО ЗАКАЗА модели S26FE (плоских) разделительных мембран с фиксированным фланцем согласно EN 1092-1

Выберите с учетом примечаний заказной код для каждой категории и укажите полностью сформированный в Информации для заказа.

БАЗОВАЯ МОДЕЛЬ - 1 ^{ый} - 5 ^{ый} знаки	S	2	6	F	E	X	XX	X	X	XX	X	X	X	X
(плоская) разделительная мембрана с фиксированным фланцем по EN 1092-1														
Сторона подключения преобразователя - 6 ^{ой} знак														
Сторона высокого давления						H								
Сторона низкого давления						L								
Класс / размеры монтажных фланцев - 7 ^{ой} и 8 ^{ой} знаки														
PN 16 / DN 50							N1							
PN 40 / DN 50							N2							
PN 63 / DN 50							N3							
PN 100 / DN 50							N4							
PN 16 / DN 80							P1							
PN 40 / DN 80							P2							
PN 63 / DN 80							P3							
PN 100 / DN 80							P4							
PN 16 / DN 100							Q1							
Материал монтажных фланцев - 9 ^{ый} знак														
Нержавеющая сталь AISI 316L								S						
Длина и материал удлинения - 10 ^{ый} знак														
Врезной										F				
50 мм							Нержавеющая сталь AISI 316L				1			
100 мм							Нержавеющая сталь AISI 316L				3			
150 мм							Нержавеющая сталь AISI 316L				5			
Материал мембраны - 11 ^{ый} и 12 ^{ый} знаки														
Нержавеющая сталь AISI 316L							NACE				SM			
Нержавеющая сталь AISI 316L – Тонкая (Не подходит для удлиненных мембран)						(Примечание 1)	NACE				SL			
Hastelloy C-276							NACE				HM			
Hastelloy C-276 - Тонкая (Не подходит для удлиненных мембран)						(Примечание 1)	NACE				HL			
Hastelloy C-2000 (Не подходит для удлиненных мембран)						(Примечание 1)	NACE				MM			
Inconel 625 (Не подходит для удлиненных мембран)						(Примечание 1)	NACE				LM			

продолжение
на следующей странице

Модель S26 разделительных мембран удаленного и прямого монтажа

ИНФОРМАЦИЯ ДЛЯ ОФОРМЛЕНИЯ БАЗОВОГО ЗАКАЗА модели S26FE		S	2	6	F	E	X	XX	X	X	X	X	X	X
Поверхность разделительной мембраны - 13 ^{ый} знак														
Рифленая	(Примечание 2)								1					
Гладкая									2					
Форма E - Раструб	(Примечания 1, 3)								4					
Форма E - Паз	(Примечания 1, 3, 4)								6					
Защита капилляров - 14 ^{ый} знак														
Броня из нержавеющей стали AISI 316 L														A
Броня из нержавеющей стали AISI 316L с защитным покрытием из ПВХ														B
Удлинение для разделительной мембраны прямого монтажа	(Примечание 5)													N
Длина капилляров (м) - 15 ^{ый} знак														
Конструкция для прямого монтажа	(Примечание 6)													1
1	(Примечание 7)													A
1,5	(Примечание 7)													B
2	(Примечание 7)													C
2,5	(Примечание 7)													D
3	(Примечание 7)													E
3,5	(Примечание 7)													F
4	(Примечание 7)													G
4,5	(Примечание 7)													H
5	(Примечание 7)													J
5,5	(Примечание 7)													K
6	(Примечание 7)													L
6,5	(Примечание 7)													M
7	(Примечание 7)													N
7,5	(Примечание 7)													P
8	(Примечание 7)													Q
9	(Примечание 7)													R
10	(Примечание 7)													S
12	(Примечание 7)													T
14	(Примечания 1, 7)													U
16	(Примечания 1, 7)													V
Заполняющая жидкость - 16 ^{ый} знак														
Силиконовое масло PMX 200 10 сСт	(от -40 до 250 °C)													S
Силиконовое масло Baysilone PD5 5 сСт	(от -85 до 250 °C)													P
Инертная жидкость - Galden G5	(Применение с кислородом)	(Примечание 8)												N
Инертная жидкость - Halocarbon 4.2	(Применение с кислородом)	(Примечание 8)												D
Силиконовое масло для высокой температуры	(от -10 до 375 °C)													G
Силиконовый полимер Syltherm XLT	(от -100 до 100 °C)													C
Минеральное масло Esso Marcol 122	(Сертификат FDA)	(Примечание 9)												W
Растительное масло Neobee M-20	(Сертификат FDA)	(Примечание 9)												A
Глицериновая вода 70%	(Сертификат FDA)	(Примечание 9)												B

продолжение
на следующей
странице

ИНФОРМАЦИЯ ДЛЯ ОФОРМЛЕНИЯ БАЗОВОГО ЗАКАЗА модели S26FE			S	2	6	F	E	X	XX	X	XX	X	X	X	X
Врезное кольцо: Отверстие и резьба - 17^{ый} знак															
Нет															N
1 отверстие - 1/2" NPT	(Примечания 1, 10)														2
2 отверстия - 1/2" NPT	(Примечания 1, 10)														3
1 отверстие - 1/4" NPT	(Примечания 1, 10)														4
2 отверстия - 1/4" NPT	(Примечания 1, 10)														5
Материал врезного кольца - 18^{ый} знак															
Нет	(Примечание 11)														N
Нержавеющая сталь AISI 316L	(Примечание 12)									NACE					A
Hastelloy C-276	(Примечания 12, 13)									NACE					H
Врезное кольцо: Пробка и уплотнение - 19^{ый} знак															
Без пробки – Без уплотнения															N
Без пробки - garlock	(Примечание 12)														A
Без пробки - PTFE	(Примечание 12)														B
Без пробки - графит	(Примечание 12)														C
Нержавеющая сталь AISI 316L - Без уплотнения	(Примечания 12, 14)									NACE					D
Нержавеющая сталь AISI 316L - garlock	(Примечания 12, 14)									NACE					E
Нержавеющая сталь AISI 316L - PTFE	(Примечания 12, 14)									NACE					F
Нержавеющая сталь AISI 316L - графит	(Примечания 12, 14)									NACE					G
Hastelloy C-276 - Без уплотнения	(Примечания 12, 15)									NACE					H
Hastelloy C-276 - garlock	(Примечания 12, 15)									NACE					L
Hastelloy C-276 - PTFE	(Примечания 12, 15)									NACE					M
Hastelloy C-276 - графит	(Примечания 12, 15)									NACE					P

- Примечание 1: Не доступен с длиной и материалом удлинений коды 1, 3, 5
Примечание 2: Не доступен с материалом мембраны коды MM, LM
Примечание 3: Не доступен с размером DN 100 код Q1
Примечание 4: Не доступен с материалом мембраны коды HM, HL, MM, LM
Примечание 5: Не доступен со стороны подключения преобразователя код L
Примечание 6: Не доступен с защитой капилляров коды A, B
Примечание 7: Не доступен с защитой капилляров код N
Примечание 8: Подходит для применения с кислородом
Примечание 9: Подходит для применения в пищевой промышленности
Примечание 10: Не доступен с поверхностью разделительной мембраны коды 4, 6
Примечание 11: Не доступен с врезным кольцом отверстие и резьба коды 2, 3, 4, 5
Примечание 12: Не доступен с врезным кольцом отверстие и резьба код N
Примечание 13: Не доступен с поверхностью разделительной мембраны код 1
Примечание 14: Не доступен с материалом врезного кольца Hastelloy C-276 код H
Примечание 15: Не доступен с материалом врезного кольца AISI 316 L код A

Модель S26 разделительных мембран удаленного и прямого монтажа

Модель S26TT разделительной мембраны с обратным фланцем и резьбовым подключением к процессу

Разделительные мембраны с обратным фланцем и резьбовым подключением к процессу предназначены для непосредственного подключения к технологической трубе посредством соединения NPT в нижнем корпусе. Эти элементы доступны с врезным соединением, по запросу, в нижнем корпусе.

Пределы давления

Модель разделительной мембраны S26TT, болты	Диапазон температур	Диапазон давления
Нержавеющая сталь AISI 316 или Углеродистая сталь	0 ... 100 °C	21 МПа (210 бар)
	-60 ... 0 °C	16 МПа (160 бар)
Легированная сталь	100 ... 360 °C	16 МПа (160 бар)
	0 ... 37,8 °C	21 МПа (210 бар)
	-48,3 ... 0 °C	16 МПа (160 бар)
	37,8 ... 360 °C	13 МПа (130 бар)

Применение с вакуумом

При полном вакууме имеются ограничения по заполняющей жидкости.

См. таблицу ХАРАКТЕРИСТИКИ ЗАПОЛНЯЮЩЕЙ ЖИДКОСТИ. Минимальное давление с танталовой разделительной мембраной составляет 1 кПа абс. (10 мбар абс.)

Пределы Т технол. процесса

Специальные исполнения см. в таблице ХАРАКТЕРИСТИКИ ЗАПОЛНЯЮЩЕЙ ЖИДКОСТИ и данных, приведенных ниже.

Материал	
Разделительная мембрана из тантала	260 °C
разд. мембрана из AISI с золотым покрытием	320 °C
Уплотнение из PTFE	-100 и 260 °C
Уплотнение из Viton	-20 и 260 °C
уплотнение из графита	-100 и 360 °C

Размер разд. мембраны модели S26T с ответным фланцем и резьбовым подключением к процессу - Мнемокод	ВПИ сенсора	Погрешность разд. мембраны (процесс)	Погрешность разд. мембраны прямого монтажа (окр. среды)	Погрешность удаленной разд. мембраны (окр. среды)	1 метр капил. трубки Погрешность (окр. среды)
2 1/2" - T2.5	≥ 4 кПа	0,26 кПа	0,11 кПа	0,1 кПа	0,08 кПа

ДЛЯ ПЕРЕВОДА кПа В мбар УМНОЖИТЬ НА 10.

Болты

Болты Класса А4-80 и гайки Класса А4-70 из нержавеющей стали AISI 316 согласно EN ISO 3506; Болты из углеродистой стали класса 8.8 согласно EN ISO 4014 и гайки из углеродистой стали класса 8 согласно EN ISO 898/2;

Болты класса В7М согласно ASTM-A-193-77а и гайки класса 2НМ согласно ASTM А194/А 194 М-90 из легированной стали, в соответствии с NACE MR0175 Класс II.

Дополнительная температурная погрешность

В таблице ниже приведена дополнительная температурная погрешность на изменение 20 К отдельно для

- разделительной мембраны (одного элемента), как погрешность температуры технологического процесса
- капиллярной трубки на каждый метр
- системы (сенсора в сочетании с разделительной мембраной конкретного типоразмера, прямого монтажа или удаленной) при заполнении силиконовым маслом (PMX 200) и материале мембраны – нержавеющей сталь AISI 316L.

Для иной заполняющей жидкости (не силиконового масла (PMX 200) погрешности могут умножаться на отношение коэффициентов теплового расширения выбранной заполняющей жидкости, деленное на коэффициент теплового расширения масла PMX 200, указанный в таблице характеристик заполняющей жидкости.

ДЛЯ ПРЕОБРАЗОВАТЕЛЕЙ С ОДИНАКОВЫМИ УДАЛЕННЫМИ РАЗДЕЛИТЕЛЬНЫМИ МЕМБРАНАМИ С ДВУХ СТОРОН ПОГРЕШНОСТИ, УКАЗАННЫЕ В ТАБЛИЦЕ МОЖНО СЧИТАТЬ ДЕЛЕННЫМИ НА 4

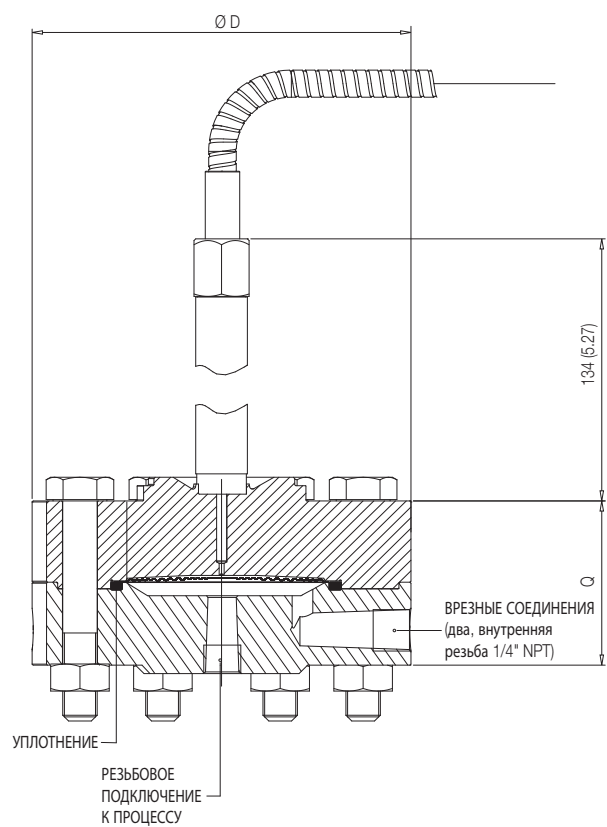

Размер (резьба)	Размеры в мм для S26TT	
	D (диаметр)	Q
1/4" NPT	109,2	53,3
1/2" NPT	109,2	53,3
3/4" NPT	109,2	63,5
1" - NPT	109,2	63,5
1 1/2" NPT	109,2	63,5

Модель S26 разделительных мембран удаленного и прямого монтажа

ИНФОРМАЦИЯ ДЛЯ ОФОРМЛЕНИЯ БАЗОВОГО ЗАКАЗА модели S26TT фланцевых разделительных мембран с ответными фланцами и резьбовым подключением к процессу

Выберите с учетом примечаний заказной код для каждой категории и укажите полностью сформированный в Информации для заказа.

БАЗОВАЯ МОДЕЛЬ - 1 ^{ый} - 5 ^{ый} знаки	S	2	T	T	X	X	X	X	XX	X	X	X	X
Разделительная мембрана с ответным фланцем и резьбовым подключением к процессу					X	X	X	X	XX	X	X	X	X
Сторона подключения преобразователя - 6 ^{ой} знак													
Сторона высокого давления					H								
Сторона низкого давления					L								
Размер - 7 ^{ой} знак													
Внутренняя резьба 1/4 дюйма NPT													
Внутренняя резьба 1/2 дюйма NPT													
Внутренняя резьба 3/4 дюйма NPT													
Внутренняя резьба 1 дюйм NPT													
Внутренняя резьба 1 1/2 дюйма NPT													
Материал болтов - 8 ^{ой} знак													
Нержавеющая сталь AISI 316													
Углеродистая сталь													
Легированная сталь													
Материал монтажных фланцев - 9 ^{ый} знак													
Нержавеющая сталь AISI 316													
Hastelloy C-276													
Материал мембраны - 10 ^{ый} и 11 ^{ый} знаки													
Нержавеющая сталь AISI 316L													
Hastelloy C-276													
Hastelloy C-2000													
Inconel 625													
Тантал													
Нержавеющая сталь AISI 316L с золотым покрытием													
Защита капилляров - 12 ^{ый} знак													
Броня из нержавеющей стали AISI 316 L													A
Броня из нержавеющей стали AISI 316L с защитным покрытием из ПВХ													B
Удлинение для разделительной мембраны прямого монтажа (Примечание 1)													N

продолжение
на следующей
странице

ИНФОРМАЦИЯ ДЛЯ ОФОРМЛЕНИЯ БАЗОВОГО ЗАКАЗА модели S26TT			S	2	T	T	X	XX	X	XX	X
Длина капилляров (м) - 13 ^{ый} знак							X		X		X
Конструкция для прямого монтажа	(Примечание 2)						1				
1	(Примечание 3)						A				
1,5	(Примечание 3)						B				
2	(Примечание 3)						C				
2,5	(Примечание 3)						D				
3	(Примечание 3)						E				
3,5	(Примечание 3)						F				
4	(Примечание 3)						G				
4,5	(Примечание 3)						H				
5	(Примечание 3)						J				
5,5	(Примечание 3)						K				
6	(Примечание 3)						L				
6,5	(Примечание 3)						M				
7	(Примечание 3)						N				
7,5	(Примечание 3)						P				
8	(Примечание 3)						Q				
9	(Примечание 3)						R				
10	(Примечание 3)						S				
12	(Примечание 3)						T				
Заполняющая жидкость - 14 ^{ый} знак											
Силиконовое масло PMX 200 10 сСт	(от -40 до 250 °С)										S
Силиконовое масло Baysilone PD5 5 сСт	(от -85 до 250 °С)										P
Инертная жидкость - Galden G5	(Применение с кислородом)	(Примечание 4)									N
Инертная жидкость - Halocarbon 4.2	(Применение с кислородом)	(Примечание 4)									D
Силиконовое масло для высокой температуры	(от -10 до 375 °С)										G
Силиконовый полимер Syltherm XLT	(от -100 до 100 °С)										C
Минеральное масло Esso Marcol 122	(Сертификат FDA)	(Примечание 5)									W
Растительное масло Neobee M-20	(Сертификат FDA)	(Примечание 5)									A
Глицериновая вода 70%	(Сертификат FDA)	(Примечание 5)									B
Врезные соединения - 15 ^{ый} знак											
Не требуются											1
Предоставляются	(Примечание 6)										Q
Уплотнение - 16 ^{ый} знак											
PTFE											2
Viton™											3
Графит											7

- Примечание 1: Не доступен со стороны подключения преобразователя код L
Примечание 2: Не доступен с защитой капилляров коды A, B
Примечание 3: Не доступен с защитой капилляров код N
Примечание 4: Подходит для применения с кислородом
Примечание 5: Подходит для применения в пищевой промышленности
Примечание 6: Не доступен с размером код 5

Модель S26 разделительных мембран удаленного и прямого монтажа

Модели S26MA, S26ME фланцевой разделительной мембраны с ответным фланцем

Удаленные разделительные мембраны с ответным фланцем предназначены для непосредственного соединения с фланцевыми штуцерами резервуара согласно ASME или EN.

Эти элементы доступны с врезным соединением в нижнем корпусе, по выбору кода заказа.

Пределы давления

Модель разделительной мембраны S26ME по EN 1092-1	Фланец из нержавеющей стали AISI 316 или Hastelloy C
PN 16 / 40	34 бар @ 25 °C

Модель разделительной мембраны S26MA по ASME B16.5	Фланец из нержавеющей стали AISI 316 L @ 25 °C	Фланец из Hastelloy C @ 25 °C
Класс 150	230 фунтов на кв. дюйм	290 фунтов на кв. дюйм
Класс 300	600 фунтов на кв. дюйм	750 фунтов на кв. дюйм

Предельное давление снижается по мере повышения температуры, по сравнению с вышеуказанными значениями для материалов, в соответствии со стандартами EN 1092-1 или ASME B16.5.

Применение с вакуумом

При полном вакууме имеются ограничения по заполняющей жидкости.

См. таблицу ХАРАКТЕРИСТИКИ ЗАПОЛНЯЮЩЕЙ ЖИДКОСТИ Минимальное давление с танталовой разделительной мембраной составляет 1 кПа абс. (10 мбар абс.)

Пределы Т технол. процесса

Специальные исполнения см. в таблице ХАРАКТЕРИСТИКИ ЗАПОЛНЯЮЩЕЙ ЖИДКОСТИ и данных, приведенных ниже.

Материал	
Разделительная мембрана из тантала	260 °C
разд. мембрана из AISI с золотым покрытием	320 °C
Уплотнение из PTFE	-100 и 260 °C
Уплотнение из Viton	-20 и 260 °C
уплотнение из графита	-100 и 360 °C

Болты

Болты (разд. мембрана/фланец): Класс A4-70 из нерж. стали AISI 316 согласно EN ISO 3506; шпильки с гайками (фланец / процесс): марки B8C или B8T из нерж стали AISI согласно ASTM-SA-193/194

Характер обработки седла под уплотнение

Рифленая (ASME): от 3.2 до 6,3 мкм (Ra)
Рифленая (EN 1092-1 Тип B1): от 3.2 до 12,5 мкм (Ra)

Дополнительная температурная погрешность

В таблице ниже приведена дополнительная температурная погрешность на изменение 20 K отдельно для а) разделительной мембраны (одного элемента), как погрешность температуры технологического процесса б) капиллярной трубки на каждый метр в) системы (сенсора в сочетании с разделительной мембраной конкретного типоразмера, прямого монтажа или удаленной) при заполнении силиконовым маслом (PMX 200) и материале мембраны – нержавеющей сталь AISI 316L.

Для иной заполняющей жидкости (не силиконового масла (PMX 200) погрешности могут умножаться на отношение коэффициентов теплового расширения выбранной заполняющей жидкости, деленное на коэффициент теплового расширения масла PMX 200, указанный в таблице характеристик заполняющей жидкости. Для ПРЕОБРАЗОВАТЕЛЕЙ С ОДИНАКОВЫМИ УДАЛЕННЫМИ РАЗДЕЛИТЕЛЬНЫМИ МЕМБРАНАМИ С ДВУХ СТОРОН ПОГРЕШНОСТИ, УКАЗАННЫЕ В ТАБЛИЦЕ МОЖНО СЧИТАТЬ ДЕЛЕННЫМИ НА 4

Размер разд. мембраны модели S26MA, S26ME с ответным фланцем - Мнемокод	ВПИ сенсора	Погрешность разд. мембраны (процесс)	Погрешность разд. мембраны прямого монтажа (окр. среды)	Погрешность удаленной разд. мембраны (окр. среды)	1 метр капил. трубки Погрешность (окр. среды)
2 1/2" - T2.5	≥ 4 кПа	0,26 кПа	0,11 кПа	0,1 кПа	0,08 кПа

ДЛЯ ПЕРЕВОДА кПа В мбар УМНОЖИТЬ НА 10.

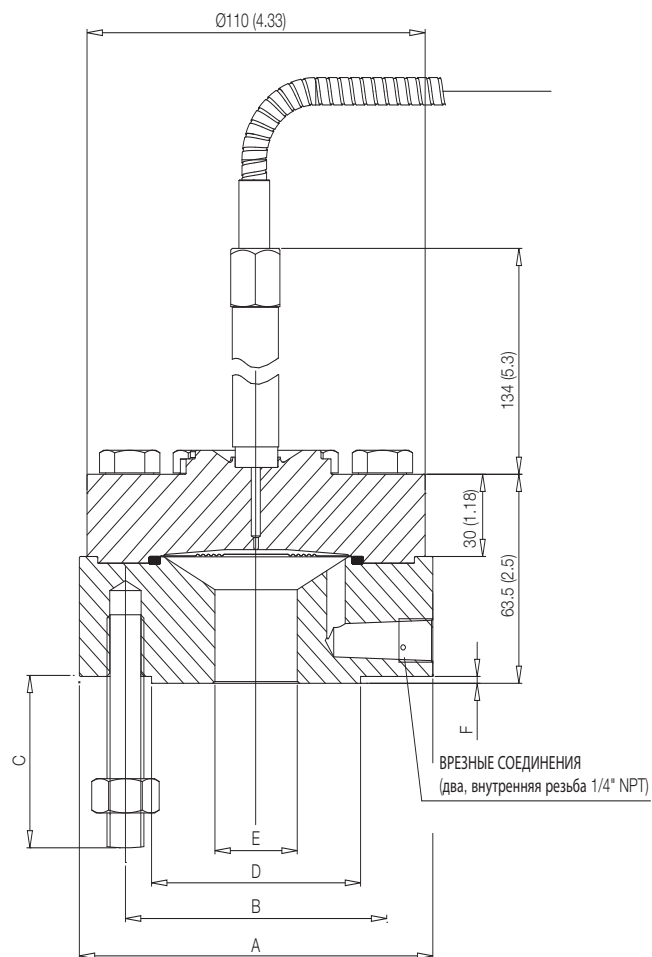

Размер/Стандарт	Размеры в мм для S26MA и S26ME						
	A (диаметр)	B (диаметр)	C (4 шпильки)		D (диаметр)	E (диаметр)	F
			Длина	Резьба			
1/2" ASME CL 150	110	60,5	39	1/2" – 13 UNC	35,1	15,8	1,6
1/2" ASME CL 300	110	66,5	39	1/2" – 13 UNC	35,1	15,8	1,6
1" ASME CL 150	110	79,4	39	1/2" – 13 UNC	50,8	26,7	1,6
1" ASME CL 300	124	88,9	51	5/8" – 11 UNC	50,8	26,7	1,6
1 1/2" ASME CL 150	127	98,4	39	1/2" – 13 UNC	73	41	1,6
1 1/2" ASME CL 300	155	114,3	57	3/4" – 10 UNC	73	41	1,6
DN 25 PN 16-40	115	85	42	M12	68	28,5	2
DN 40 PN 16-40	150	110	48	M16	88	43,1	3

Модель S26 разделительных мембран удаленного и прямого монтажа

ИНФОРМАЦИЯ ДЛЯ ОФОРМЛЕНИЯ БАЗОВОГО ЗАКАЗА модели S26MA фланцевых разделительных мембран с ответными фланцами

Выберите с учетом примечаний заказной код для каждой категории и укажите полностью сформированный в Информации для заказа.

БАЗОВАЯ МОДЕЛЬ - 1 ^{ый} - 5 ^{ый} знаки		S	2	6	M	A	X	XX	X	XX	X	X	X	X	X
Разделительная мембрана с ответным фланцем по ASME B16.5															
Сторона подключения преобразователя - 6 ^{ый} знак															
Сторона высокого давления							H								
Сторона низкого давления							L								
Класс / размеры монтажных фланцев - 7 ^{ой} и 8 ^{ой} знаки															
ASME CL 150 / 1/2"								A1							
ASME CL 300 / 1/2"								A2							
ASME CL 150 / 1"								C1							
ASME CL 300 / 1"								C2							
ASME CL 150 / 1 1/2"								D1							
ASME CL 300 / 1 1/2"								D2							
Материал монтажных фланцев / Форма подложки - 9 ^{ый} знак															
Нержавеющая сталь AISI 316 / Форма RF (raised face) - рифленая поверхность		NACE							(Примечание 6)		S				
Hastelloy C-276 / Форма RF (raised face) - рифленая поверхность		NACE							(Примечание 6)		H				
Hastelloy C-2000 / Форма RF (raised face) - рифленая поверхность		NACE							(Примечание 7)		Y				
Материал мембраны - 10 ^{ый} и 11 ^{ый} знаки															
Нержавеющая сталь AISI 316L		NACE													SM
Hastelloy C-276		NACE													NM
Hastelloy C-2000		NACE													MM
Hastelloy C-2000 мембрана и корпус		NACE													ZM
Inconel 625		NACE													LM
Тантал		NACE													TM
Нержавеющая сталь AISI 316L с золотым покрытием		NACE													NM
Защита капилляров - 12 ^{ый} знак															
Броня из нержавеющей стали AISI 316 L															A
Броня из нержавеющей стали AISI 316L с защитным покрытием из ПВХ															B
Удлинение для разделительной мембраны прямого монтажа									(Примечание 1)						N

продолжение
на следующей
странице

ИНФОРМАЦИЯ ДЛЯ ОФОРМЛЕНИЯ БАЗОВОГО ЗАКАЗА модели S26MA				S	2	6	M	A	X	XX	X	XX	X
Длина капилляров (м) - 13 ^{ый} знак													
Конструкция для прямого монтажа	(Примечание 2)												1
1	(Примечание 3)												A
1,5	(Примечание 3)												B
2	(Примечание 3)												C
2,5	(Примечание 3)												D
3	(Примечание 3)												E
3,5	(Примечание 3)												F
4	(Примечание 3)												G
4,5	(Примечание 3)												H
5	(Примечание 3)												J
5,5	(Примечание 3)												K
6	(Примечание 3)												L
6,5	(Примечание 3)												M
7	(Примечание 3)												N
7,5	(Примечание 3)												P
8	(Примечание 3)												Q
9	(Примечание 3)												R
10	(Примечание 3)												S
12	(Примечание 3)												T
Заполняющая жидкость - 14 ^{ый} знак													
Силиконовое масло PMX 200 10 сСт	(от -40 до 250 °С)												S
Силиконовое масло Baysilone PD5 5 сСт	(от -85 до 250 °С)												P
Инертная жидкость - Galden G5	(Применение с кислородом)	(Примечание 4)											N
Инертная жидкость - Halocarbon 4.2	(Применение с кислородом)	(Примечание 4)											D
Силиконовое масло для высокой температуры	(от -10 до 375 °С)												G
Силиконовый полимер Syltherm XLT	(от -100 до 100 °С)												C
Минеральное масло Esso Marcol 122	(Сертификат FDA)	(Примечание 5)											W
Растительное масло Neobee M-20	(Сертификат FDA)	(Примечание 5)											A
Глицериновая вода 70%	(Сертификат FDA)	(Примечание 5)											B
Врезные соединения - 15 ^{ый} знак													
Не требуются													1
Предоставляются													Q
Уплотнение - 16 ^{ый} знак													
PTFE													2
Viton™		(Примечание 6)											3
Графит		(Примечание 6)											7

- Примечание 1: Не доступен со стороны подключения преобразователя код L
Примечание 2: Не доступен с защитой капилляров коды A, B
Примечание 3: Не доступен с защитой капилляров код N
Примечание 4: Подходит для применения с кислородом
Примечание 5: Подходит для применения в пищевой промышленности
Примечание 6: Не доступен с материалом мембраны код ZM
Примечание 7: Не доступен с материалом мембраны коды SM, HM, MM, LM, TM, NM

Модель S26 разделительных мембран удаленного и прямого монтажа

ИНФОРМАЦИЯ ДЛЯ ОФОРМЛЕНИЯ БАЗОВОГО ЗАКАЗА модели S26ME фланцевых разделительных мембран с ответными фланцами

Выберите с учетом примечаний заказной код для каждой категории и укажите полностью сформированный в Информации для заказа.

БАЗОВАЯ МОДЕЛЬ - 1 ^{ый} - 5 ^{ый} знаки	S 2 6 M E	X	XX	X	XX	X	X	X	X	X
Разделительная мембрана с ответным фланцем по EN 1092-1										
Сторона подключения преобразователя - 6 ^{ой} знак		H								продолжение на следующей странице
Сторона высокого давления		L								
Класс / размеры монтажных фланцев - 7 ^{ой} и 8 ^{ой} знаки										
PN 16 - 40 / DN 25				L2						
PN 16 - 40 / DN 40				M2						
Материал монтажных фланцев / Форма подложки - 9 ^{ый} знак										
Нержавеющая сталь AISI 316 / Форма B1 - рифленая поверхность	NACE				S					
Hastelloy C-276 / Форма B1 - рифленая поверхность	NACE				H					
Материал мембраны - 10 ^{ый} и 11 ^{ый} знаки										
Нержавеющая сталь AISI 316L	NACE				SM					
Hastelloy C-276	NACE				NM					
Hastelloy C-2000	NACE				MM					
Inconel 625	NACE				LM					
Тантал					TM					
Нержавеющая сталь AISI 316L с золотым покрытием	NACE				NM					
Защита капилляров - 12 ^{ый} знак										
Броня из нержавеющей стали AISI 316 L									A	
Броня из нержавеющей стали AISI 316L с защитным покрытием из ПВХ									B	
Удлинение для разделительной мембраны прямого монтажа (Примечание 1)									N	

ИНФОРМАЦИЯ ДЛЯ ОФОРМЛЕНИЯ БАЗОВОГО ЗАКАЗА модели S26ME				S	2	M	E	X	XX	X	XX	X
Длина капилляров (м) - 13 ^{ый} знак												
Конструкция для прямого монтажа	(Примечание 2)											1
1	(Примечание 3)											A
1,5	(Примечание 3)											B
2	(Примечание 3)											C
2,5	(Примечание 3)											D
3	(Примечание 3)											E
3,5	(Примечание 3)											F
4	(Примечание 3)											G
4,5	(Примечание 3)											H
5	(Примечание 3)											J
5,5	(Примечание 3)											K
6	(Примечание 3)											L
6,5	(Примечание 3)											M
7	(Примечание 3)											N
7,5	(Примечание 3)											P
8	(Примечание 3)											Q
9	(Примечание 3)											R
10	(Примечание 3)											S
12	(Примечание 3)											T
Заполняющая жидкость - 14 ^{ый} знак												
Силиконовое масло PMX 200 10 сСт	(от -40 до 250 °С)											S
Силиконовое масло Baysilone PD5 5 сСт	(от -85 до 250 °С)											P
Инертная жидкость - Galden G5	(Применение с кислородом)	(Примечание 4)										N
Инертная жидкость - Halocarbon 4.2	(Применение с кислородом)	(Примечание 4)										D
Силиконовое масло для высокой температуры	(от -10 до 375 °С)											G
Силиконовый полимер Syltherm XLT	(от -100 до 100 °С)											C
Минеральное масло Esso Marcol 122	(Сертификат FDA)	(Примечание 5)										W
Растительное масло Neobee M-20	(Сертификат FDA)	(Примечание 5)										A
Глицериновая вода 70%	(Сертификат FDA)	(Примечание 5)										B
Врезные соединения - 15 ^{ый} знак												
Не требуются												1
Предоставляются												Q
Уплотнение - 16 ^{ый} знак												
PTFE												2
Viton™												3
Графит												7

- Примечание 1: Не доступен со стороны подключения преобразователя код L
Примечание 2: Не доступен с защитой капилляров коды A, B
Примечание 3: Не доступен с защитой капилляров код N
Примечание 4: Подходит для применения с кислородом
Примечание 5: Подходит для применения в пищевой промышленности

Модель S26 разделительных мембран удаленного и прямого монтажа

Модель S26SS разделительной мембраны гигиенической и для пищевой промышленности

Гигиенические разделительные мембраны были специально разработаны для пищевой, санитарно-технической, химической и фармацевтической промышленности с соблюдением жестких требований 3-A.

Доступны с различными фитингами подключения к процессу (Triclamp, Cherry Burrell, Накидная гайка и гигиенического типа), данной моделью компания АВВ подчеркивает свое обязательство удовлетворять нужды потребителей, успешно справляясь с самыми требовательными технологическими процессами.

Пределы давления

Модель разделительной мембраны S26SS	Диапазон давления
Triclamp 2"	3,8 МПа (38 бар)
Triclamp 3"	2,4 МПа (24 бар)
Triclamp 4"	1,7 МПа (17 бар)
Накидная гайка F50	2,5 МПа (25 бар)
Накидная гайка F80	2,5 МПа (25 бар)
Cherry Burrel 2"	1,9 МПа (19 бар)
Cherry Burrel 3"	1,9 МПа (19 бар)
Cherry Burrel 4"	1,9 МПа (19 бар)
Гигиеническая плоская 4''	1,9 МПа (19 бар)
Гигиеническая удлиненная 4''	1,9 МПа (19 бар)
1 1/2" для жидких продуктов с болтовым соединением	4 МПа (40 бар)
C V-образным зажимом (опция)	1 МПа (10 бар)
4" 5 V-образный зажим (опция)	0,7 МПа (7бар)

Применение с вакуумом

При полном вакууме имеются ограничения по заполняющей жидкости.

См. таблицу ХАРАКТЕРИСТИКИ ЗАПОЛНЯЮЩЕЙ ЖИДКОСТИ.

Пределы T технол. процесса

Специальные исполнения см. в таблице ХАРАКТЕРИСТИКИ ЗАПОЛНЯЮЩЕЙ ЖИДКОСТИ и данных, приведенных ниже.

Материал	Температура
Этилен-пропилен	-40 и 121 °C
EPDM 3-A 18-03 Класс II	
Этилен-пропилен	-40 и 149 °C

Дополнительная температурная погрешность

В таблице ниже приведена дополнительная температурная погрешность на изменение 20 К отдельно для а) разделительной мембраны (одного элемента), как погрешность температуры технологического процесса б) капиллярной трубки на каждый метр в) системы (сенсора в сочетании с разделительной мембраной конкретного типоразмера, прямого монтажа или удаленной) при заполнении силиконовым маслом (PMX 200) и материале мембраны – нержавеющей сталь AISI 316L.

Для иной заполняющей жидкости (не силиконового масла (PMX 200) погрешности могут умножаться на отношение коэффициентов теплового расширения выбранной заполняющей жидкости, деленное на коэффициент теплового расширения масла PMX 200, указанный в таблице характеристик заполняющей жидкости.

ДЛЯ ПРЕОБРАЗОВАТЕЛЕЙ С ОДИНАКОВЫМИ УДАЛЕННЫМИ РАЗДЕЛИТЕЛЬНЫМИ МЕМБРАНАМИ С ДВУХ СТОРОН ПОГРЕШНОСТИ, УКАЗАННЫЕ В ТАБЛИЦЕ МОЖНО СЧИТАТЬ ДЕЛЕННЫМИ НА 4.

Размер разд. мембраны модели S26SS гигиенической и для пищевой пром-ти - Мнемокод	ВПИ сенсора	Погрешность разд. мембраны (процесс)	Погрешность разд. мембраны прямого монтажа (окр. среды)	Погрешность удаленной разд. мембраны (окр. среды)	1 метр капил. трубки Погрешность (окр. среды)
2" / F50 - S2	40 - 65 кПа	0,7 кПа	0,93 кПа	0,87 кПа	0,68 кПа
2" / F50 - S2	≥ 160 кПа	0,7 кПа	0,93 кПа	0,87 кПа	0,44 кПа
3 / 4" / F80 - S3	4 - 16 кПа	0,06 кПа	0,02 кПа	0,02 кПа	0,01 кПа
3 / 4" / F80 - S3	≥ 40 кПа	0,06 кПа	0,02 кПа	0,02 кПа	0,03 кПа
1 1/2" - K1.5	≥ 65 кПа	0,2 кПа	0,5 кПа	нет данных	нет данных

ДЛЯ ПЕРЕВОДА кПа В мбар УМНОЖИТЬ НА 10.

Разделительные мембраны с накидной гайкой и зажимом Triclamp предназначены для соединения с помощью накидной гайки в соответствии с DIN 11851 - F50 или F80 и 2", 3", 4" гигиеническими фитингами Triclamp. Доступно большое разнообразие уплотнений и зажимных колец для разделительных мембран.

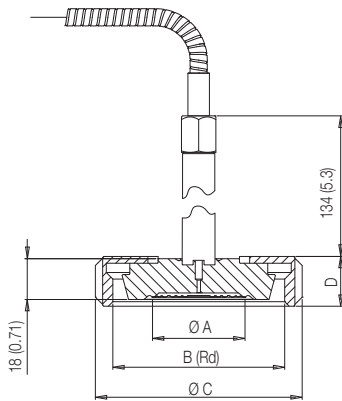

Размеры в мм для S26SS				
Накидная гайка согласно DIN 11851				
Размер	A (диаметр)	B (радиус)	C (диаметр)	D
F50	42	78	92	22
F80	72	110	127	29

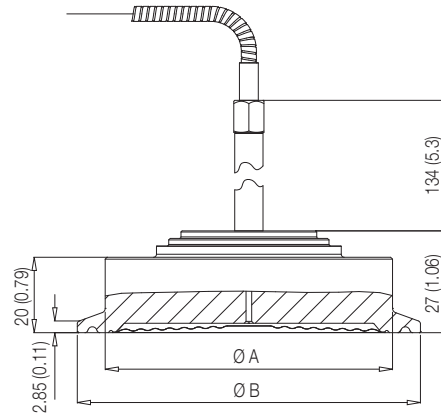

Размеры в мм для S26SS Тройной зажим		
Размер	A (диаметр)	B (диаметр)
2"	56,3	64
3"	83	91
4"	110,3	119

Разделительные мембраны Cherry Burrell предназначены для соединения с 2", 3" или 4" поточными гигиеническими фитингами Cherry Burrell.

4" V-образный Зажим доступен (опция) для 4" исполнения.

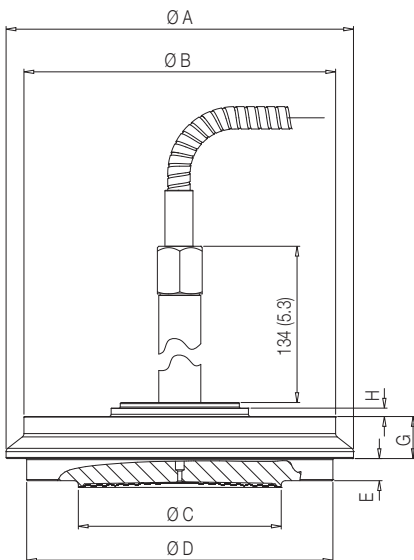

Размеры в мм для S26SS Cherry Burrell								
Размер	A (диаметр)	B (диаметр)	C (диаметр)	D (диаметр)	E	F	G	H
2"	67	56	42	57	3,2	6,5	12,5	3
3"	98,4	81	72,42	83,8	2,4	7,9	15	3
4"	124	111,25	72,42	109,3	2,4	7,9	15	3

Модель S26 разделительных мембран удаленного и прямого монтажа

Гигиеническая плоская разделительная мембрана предназначена для соединения с 4" патрубком гигиенического резервуара. Патрубок резервуара и уплотнение для технологического процесса также доступны в качестве опции с разд. мембраной, по запросу доступен также и подходящий V-образный зажим.

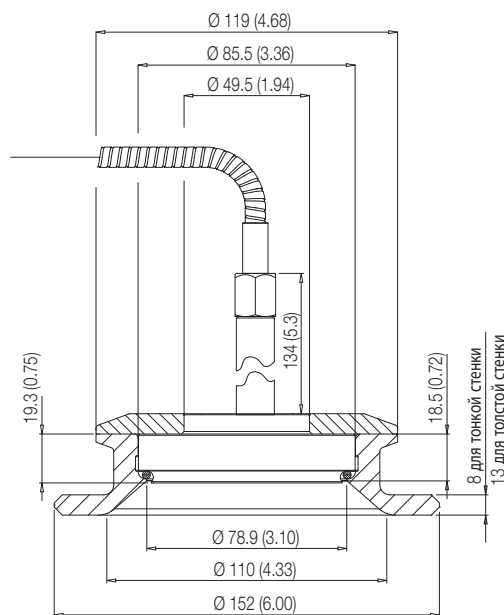

Гигиеническая удаленная разделительная мембрана предназначена для соединения с 4" патрубком гигиенического резервуара. Патрубок резервуара и уплотнение для технологического процесса поставляются с разделительной мембраной.

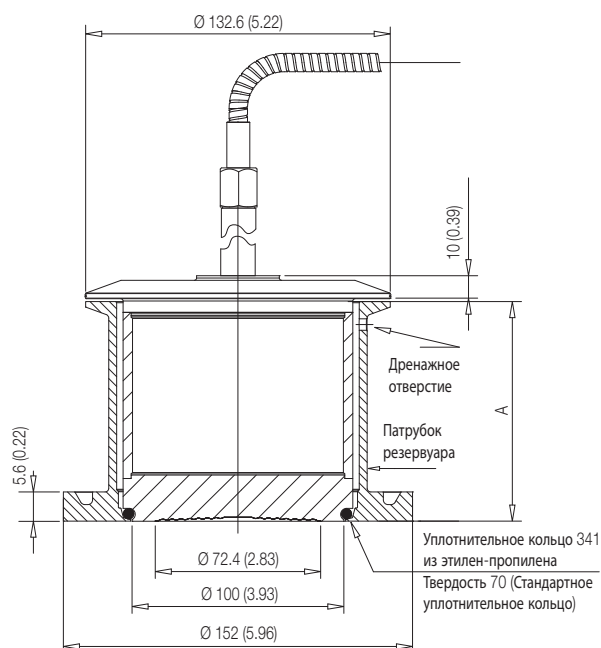

ПРИМЕЧАНИЕ: Патрубок резервуара, необходимый для подключения данной разделительной мембраны, должен быть приварен к технологическому аппарату до подключения разделительной мембраны в соответствии с рекомендуемой процедурой сварки и проведения испытаний под давлением.

Гигиеническая асептическая удаленная разделительная мембрана предназначена для соединения с 4" гигиеническим фитингом: либо патрубком асептического резервуара, либо 4" асептической втулкой Cherry Burrell. Патрубок резервуара, уплотнения и V-образный зажим доступны с разделительной мембраной (опция).

ПРИМЕЧАНИЕ: Патрубок резервуара или втулка, необходимые для подключения данной разделительной мембраны, должны быть предварительно приварены к технологическому аппарату в соответствии с рекомендуемой процедурой сварки и проведения испытаний под давлением. Приварить втулку Cherry Burrell к аппарату технологического процесса в соответствии с рекомендациями изготовителя.

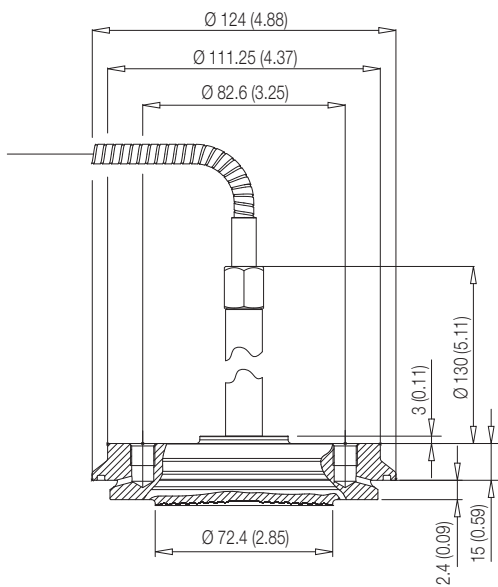

4" Cherry Burrell асептическая

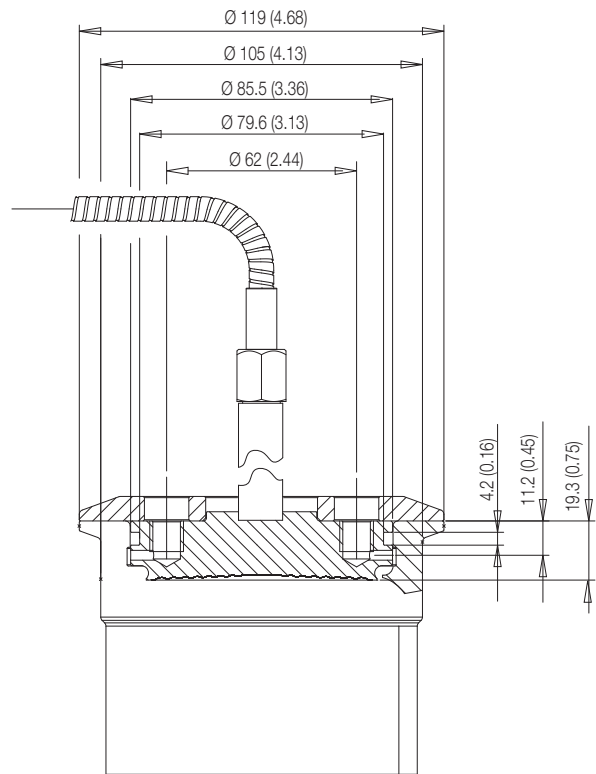

4" асептическое фланцевое соединение

Модель S26 разделительных мембран удаленного и прямого монтажа

ИНФОРМАЦИЯ ДЛЯ ОФОРМЛЕНИЯ БАЗОВОГО ЗАКАЗА модели S26S разделительных мембран гигиенических и для пищевой промышленности

Выберите с учетом примечаний заказной код для каждой категории и укажите полностью сформированный в Информации для заказа.

БАЗОВАЯ МОДЕЛЬ - 1 ^{ый} - 5 ^{ый} знаки		S	2	S	S	X	X	XX	X	X	X	X	X
Разделительная мембрана гигиеническая и для пищевой промышленности													
Сторона подключения преобразователя - 6 ^{ый} знак													продолжение на следующей странице
Сторона высокого давления													
Сторона низкого давления													
Монтажное соединение - 7 ^{ый} знак													
Накидная гайка DIN 11851 – F50 (не аттестована на соответствие стандарту 3-A)													
Накидная гайка DIN 11851 – F80 (не аттестована на соответствие стандарту 3-A)													
2" Triclamp													
3" Triclamp													
4" Triclamp													
2" Cherry Burrell													
3" Cherry Burrell													
4" Cherry Burrell													
4" Гигиеническая плоская разделительная мембрана													
4" Гигиеническая удлиненная (2") разделительная мембрана													
4" Гигиеническая удлиненная (4") разделительная мембрана													
4" Гигиеническая удлиненная (6") разделительная мембрана													
4" Cherry Burrell асептическая - ТОЛЬКО ДЛЯ УДАЛЕННОГО МОНТАЖА													
4" Cherry Burrell фланцевое соединение - ТОЛЬКО ДЛЯ УДАЛЕННОГО МОНТАЖА													
Разделительная мембрана для жидких продуктов с болтовым соединением (не аттестована на соответствие стандарту 3-A) - ТОЛЬКО ДЛЯ ПРЯМОГО МОНТАЖА С 266NDH, 266NDH													
Материал мембраны - 8 ^{ый} и 9 ^{ый} знаки													
Нержавеющая сталь AISI 316L													SM
Защита капилляров - 10 ^{ый} знак													
Броня из нержавеющей стали AISI 316 L	(Примечание 1)												A
Броня из нержавеющей стали AISI 316L с защитным покрытием из ПВХ	(Примечание 1)												B
Удлинение для разделительной мембраны прямого монтажа	(Примечание 2)												N
Длина капилляров (м) - 11 ^{ый} знак													
Конструкция для прямого монтажа	(Примечание 3)												1
1	(Примечание 4)												A
1,5	(Примечание 4)												B
2	(Примечание 4)												C
2,5	(Примечание 4)												D
3	(Примечание 4)												E
3,5	(Примечание 4)												F
4	(Примечание 4)												G
4,5	(Примечание 4)												H
5	(Примечание 4)												J
5,5	(Примечание 4)												K
6	(Примечание 4)												L
6,5	(Примечание 4)												M
7	(Примечание 4)												N
7,5	(Примечание 4)												P
8	(Примечание 4)												Q
9	(Примечание 4)												R
10	(Примечание 4)												S

ИНФОРМАЦИЯ ДЛЯ ОФОРМЛЕНИЯ БАЗОВОГО ЗАКАЗА модели S26SS			S	2	6	S	S	X	X	XX	X	X	X	X
Заполняющая жидкость - 12 ^{ый} знак														
Силиконовое масло PMX 200 10 cСт	(от -40 до 250 °C)										S			
Инертная жидкость - Halocarbon 4.2	(от -40 до 250 °C)	(Примечание 5)									D			
Силиконовый полимер Syltherm XLT	(от -100 до 100 °C)										C			
Минеральное масло Esso Marcol 122	(Сертификат FDA)	(Примечание 6)									W			
Растительное масло Neobee M-20	(Сертификат FDA)	(Примечание 6)									A			
Глицериновая вода 70%	(Сертификат FDA)	(Примечание 6)									B			
Зажим / Фитинги - 13 ^{ый} знак														
Нет														1
2" V-образный Зажим (для 2" Triclamp)														A
3" V-образный Зажим (для 3" Triclamp)														B
4" V-образный Зажим (для 4" Triclamp, 4" Cherry Burrell и 4" Гигиенической врезной мембраны)														C
4" патрубок бака, стенка бака до 4,7 мм и 4" V-образным Зажимом (для 4" Гигиенической плоской мембраны)														D
4" патрубок бака, стенка бака до 9,5 мм и 4" V-образным Зажимом (для 4" Гигиенической плоской мембраны)														E
4" 5 V-образный зажим (для 4" Гигиенической плоской мембраны)														F
Патрубок бака для 2" удлинения и 4" 5 V-образного Зажима (для 4" Гигиен. удлиненной мембраны 2'')														G
Патрубок бака для 4" удлинения и 4" 5 V-образного Зажима (для 4" Гигиен. удлиненной мембраны 4'')														H
Патрубок бака для 6" удлинения и 4" 5 V-образного Зажима (для 4" Гигиен. удлиненной мембраны 6'')														J
Патрубок асептического бака (для 4" асептической фланцевой мембраны)														P
Фланцевый патрубок бака с 6 отверстиями (для 1 1/2" мембраны для жидких продуктов)														K
Уплотнение - 14 ^{ый} знак														
Нет														1
Этиленпропиленовое уплотнение DN100 (для 4" Гигиенической удлиненной мембраны) – (EPDM 3-A 18-03 Класс II)														A
Этиленпропиленовое уплотнение (для 1 1/2" мембраны для жидких продуктов)														B
Этиленпропиленовое уплотнение DN50 (для мембраны с Накидной гайкой F50)														C
Этиленпропиленовое уплотнение DN80 (для мембраны с Накидной гайкой F80)														D
Этиленпропиленовое уплотнение (для 4" Гигиенической плоской и 4" асептической мембраны) – (EPDM 3-A 18-03 Класс II)														G

- Примечание 1: Не доступен с разделительной мембраной для жидких продуктов с болтовым подключением код Т
- Примечание 2: Не доступен со стороны подключения преобразователя код L или асептическими разд. мембранами коды W, J
- Примечание 3: Не доступен с защитой капилляров коды А, В
- Примечание 4: Не доступен с защитой капилляров код N
- Примечание 5: Подходит для применения с кислородом
- Примечание 6: Подходит для применения в пищевой промышленности

Модель S26 разделительных мембран удаленного и прямого монтажа

Модель S26PN удаленной разделительной мембраны для применения с мочевиной Пределы давления

Модель разделительной мембраны S26P	
3" ASME 600 несъемный фланец	8 МПа (80 бар)
3" ASME 2500 фланец с резьбой	32 МПа (320 бар)

Применение с вакуумом

При полном вакууме имеются ограничения по заполняющей жидкости.
См. таблицу ХАРАКТЕРИСТИКИ ЗАПОЛНЯЮЩЕЙ ЖИДКОСТИ.

Пределы T технол. процесса

См. таблицу ХАРАКТЕРИСТИКИ ЗАПОЛНЯЮЩЕЙ ЖИДКОСТИ.

Дополнительная температурная погрешность

В таблице ниже приведена дополнительная температурная погрешность на изменение 20 К отдельно для
а) разделительной мембраны (одного элемента), как погрешность температуры технологического процесса
б) капиллярной трубки на каждый метр
с) системы (сенсора в сочетании с разделительной мембраной конкретного типоразмера, прямого монтажа или удаленной) при заполнении силиконовым маслом (PMX 200) и материале мембраны – нержавеющей сталь AISI 316L.
Для иной заполняющей жидкости (не силиконового масла (PMX 200) погрешности могут умножаться на отношение коэффициентов теплового расширения выбранной заполняющей жидкости, деленное на коэффициент теплового расширения масла PMX 200, указанный в таблице характеристик заполняющей жидкости.
ДЛЯ ПРЕОБРАЗОВАТЕЛЕЙ С ОДИНАКОВЫМИ УДАЛЕННЫМИ РАЗДЕЛИТЕЛЬНЫМИ МЕМБРАНАМИ С ДВУХ СТОРОН ПОГРЕШНОСТИ, УКАЗАННЫЕ В ТАБЛИЦЕ МОЖНО СЧИТАТЬ ДЕЛЕННЫМИ НА 4

Размер разд. мембрана модели S26PN для применения с мочевиной - Мнемокод	ВПИ сенсора	Погрешность разд. мембраны (процесс)	Погрешность удаленной разд. мембраны (окр. среды)	1 метр капил. трубки Погрешность (окр. среды)
1 1/2" - U1.5 (2" фланец)	≥ 160 кПа	0,86 кПа	1,1 кПа	0,54 кПа
2 1/2" - U2.5 (3" фланец)	≥ 40 кПа (160 дюйма вод.ст.)	0,18 кПа	0,06 кПа	0,11 кПа

ДЛЯ ПЕРЕВОДА кПа В мбар УМНОЖИТЬ НА 10.

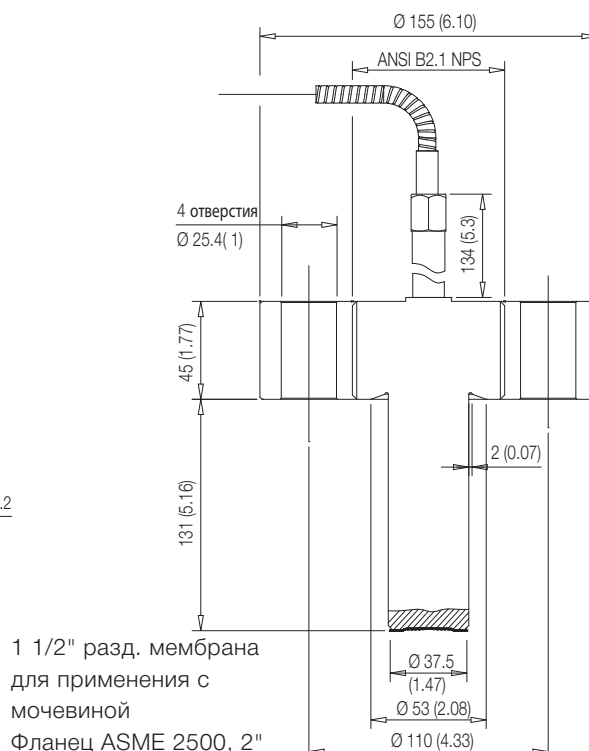
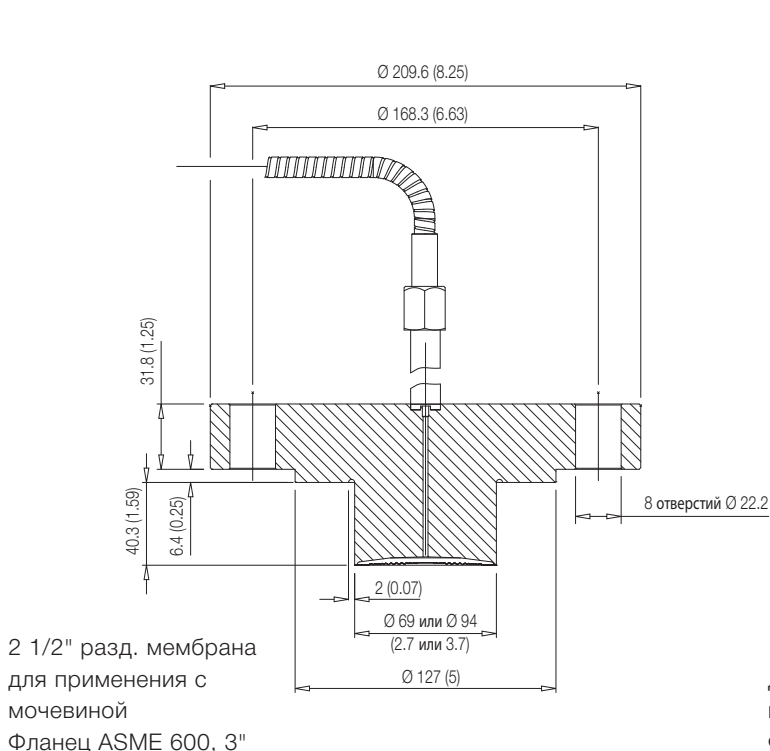

ИНФОРМАЦИЯ ДЛЯ ОФОРМЛЕНИЯ БАЗОВОГО ЗАКАЗА модели S26PN удаленных разделительных мембран для применения с мочевиной

Выберите с учетом примечаний заказной код для каждой категории и укажите полностью сформированный в Информации для заказа.

БАЗОВАЯ МОДЕЛЬ - 1 ^{ый} - 5 ^{ый} знаки	S	2	6	P	N	X	X	X	XX	X	X	X	X
Удаленная разделительная мембрана для применения с мочевиной						X	X	X	XX	X	X	X	X
Сторона подключения преобразователя - 6 ^{ый} знак													
Сторона высокого давления						H							
Сторона низкого давления						L							
Размер / Класс монтажного фланца / Материал - 7 ^{ой} знак													
3" / ASME 600 RF несъемный фланец / Нерж сталь AISI 316 L для применения с мочевиной							H						
2" ASME 2500 фланец с резьбой / Углеродистая сталь							J						
Длина удлинения / диаметр - 8 ^{ой} знак													
40,3 мм / 69 мм									(Примечание 1)	R			
40,3 мм / 94 мм									(Примечание 1)	S			
131 мм / 37,5 мм									(Примечание 2)	T			
Материал мембраны - 9 ^{ый} и 10 ^{ый} знаки													
Нержавеющая сталь AISI 316L для применения с мочевиной										SM			
Защита капилляров - 11 ^{ый} знак													
Броня из нержавеющей стали AISI 316 L											A		
Броня из нержавеющей стали AISI 316L с защитным покрытием из ПВХ											B		
Длина капилляров (м) - 12 ^{ый} знак													
1												A	
1,5												B	
2												C	
2,5												D	
3												E	
3,5												F	
4												G	
4,5												H	
5												J	
5,5									(Примечание 1)			K	
6									(Примечание 1)			L	
Заполняющая жидкость - 13 ^{ый} знак													
Силиконовое масло PMX 200 10 сСт (от -40 до 250 °С)													S
Силиконовое масло для высокой температуры (от -10 до 375 °С)													G
Сертификаты - 14 ^{ый} знак													
Нет													1
Испытание по Хьюи													3

Примечание 1: Не доступно, если Размер/Монтажный фланец код J

Примечание 2: Не доступно, если Размер/Монтажный фланец код H

Модель S26 разделительных мембран удаленного и прямого монтажа

Модель S26BN удаленной разделительной мембраны кнопочного типа

Данные удаленные разделительные мембраны предназначены для подключения непосредственно к трубе технол. процесса через резьбовое соединение NPT или для стыковки с трубным фитингом с подходящей контактной поверхностью для ответного фланца. Благодаря своей конструкции кнопочные разделительные мембраны предназначены специально для измерения в настроенном диапазоне среднего/высокого давления (приблизительно 2 МПа (20 бар) или более).

Пределы давления

Модель разделительной мембраны	Пределы температуры
S26BN	20 и 120 °C
Типы 89, 90 и 92	42 МПа (420 бар)
Тип 91	35 МПа (350 бар)

Применение с вакуумом

При полном вакууме имеются ограничения по заполняющей жидкости. См. таблицу ХАРАКТЕРИСТИКИ ЗАПОЛНЯЮЩЕЙ ЖИДКОСТИ.

Пределы T технол. процесса

См. таблицу ХАРАКТЕРИСТИКИ ЗАПОЛНЯЮЩЕЙ ЖИДКОСТИ.

Дополнительная температурная погрешность

В таблице ниже приведена дополнительная температурная погрешность на изменение 20 К отдельно для

- разделительной мембраны (одного элемента), как погрешность температуры технологического процесса
- капиллярной трубки на каждый метр
- системы (сенсора в сочетании с разделительной мембраной конкретного типоразмера, прямого монтажа или удаленной) при заполнении силиконовым маслом (PMX 200) и материале мембраны – нержавеющей сталь AISI 316L.

Для иной заполняющей жидкости (не силиконового масла (PMX 200) погрешности могут умножаться на отношение коэффициентов теплового расширения выбранной заполняющей жидкости, деленное на коэффициент теплового расширения масла PMX 200, указанный в таблице характеристик заполняющей жидкости.

Размер кнопочной разд. мембраны модели S26BN - Мнемокод	ВПИ сенсора	Погрешность разд. мембраны (процесс)	Погрешность удаленной разд. мембраны (окр. среды)	1 метр капил. трубки Погрешность (окр. среды)
1" - B1	≥ 8 МПа	1,3 кПа	6,5 кПа	1,9 кПа

ДЛЯ ПЕРЕВОДА кПа В мбар УМНОЖИТЬ НА 10.

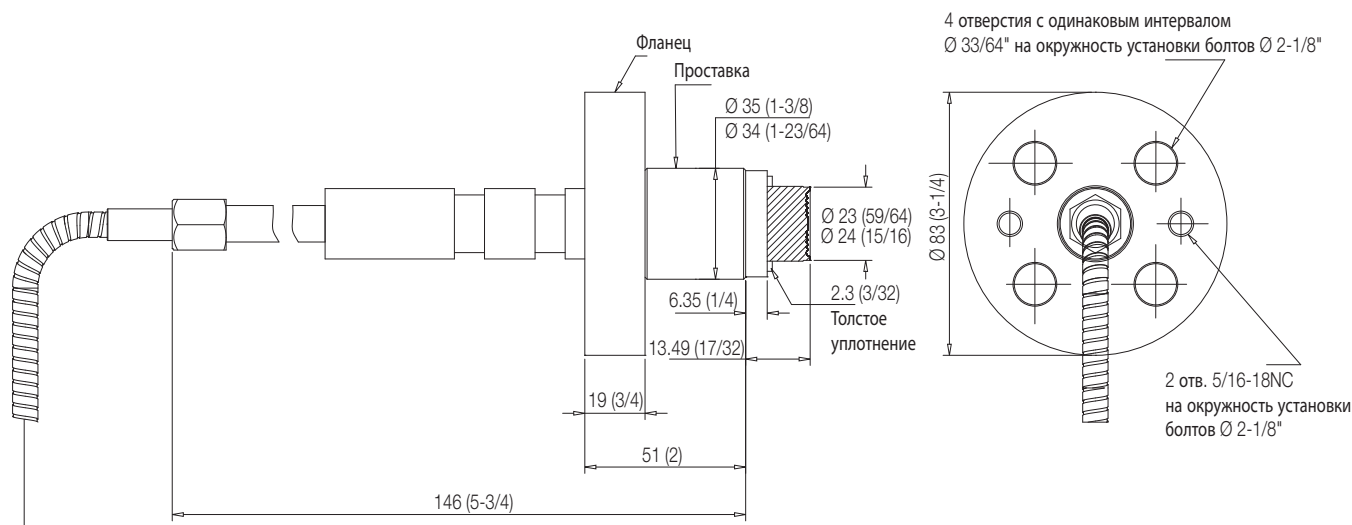

3 1/4" фланцевая удлиненная - тип 91

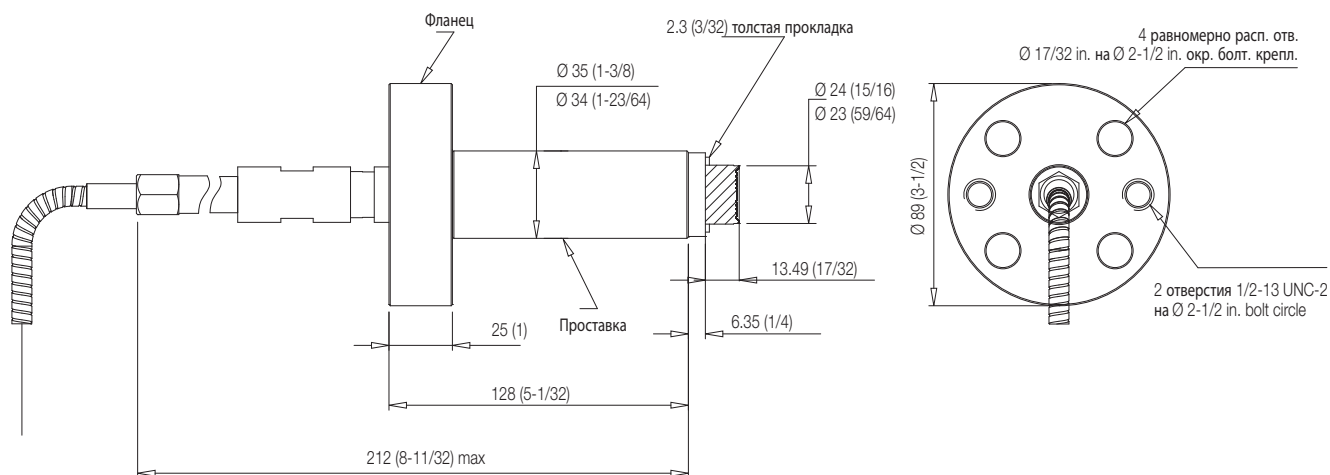

3 1/4" фланцевая удлиненная - тип 91 измененный

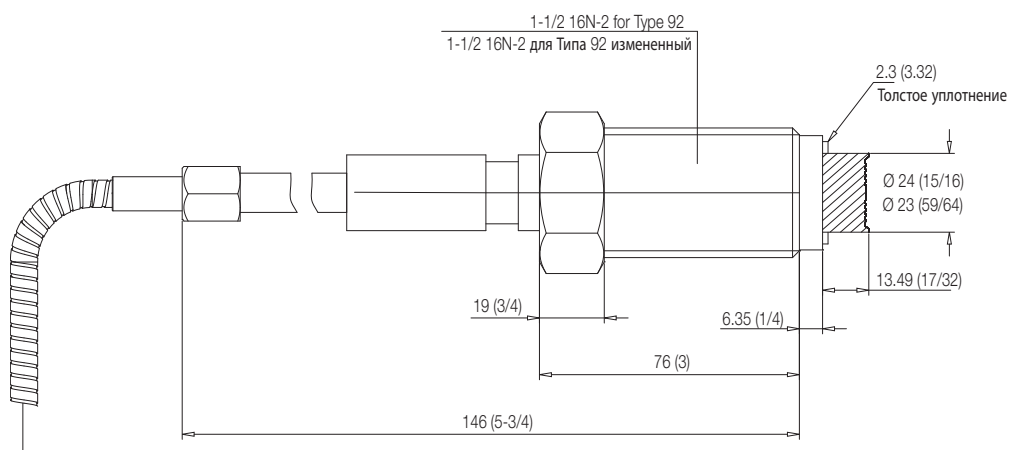

с резьбовым соединением 1 1/2" 92/92 измененная

Модель S26 разделительных мембран удаленного и прямого монтажа

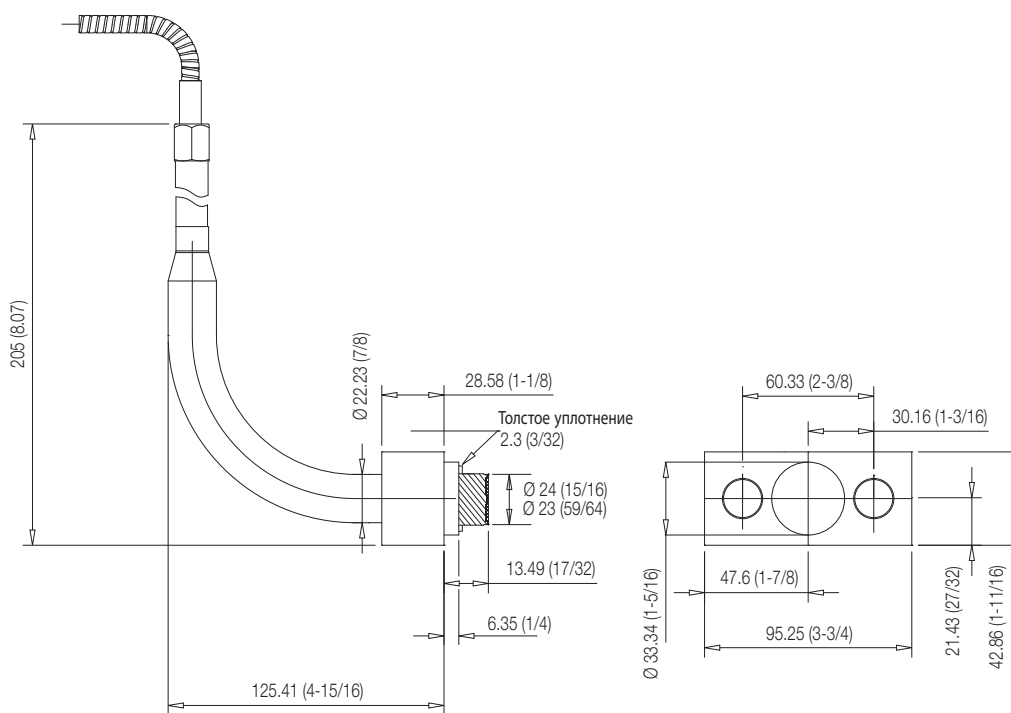

Кронштейн - тип 89

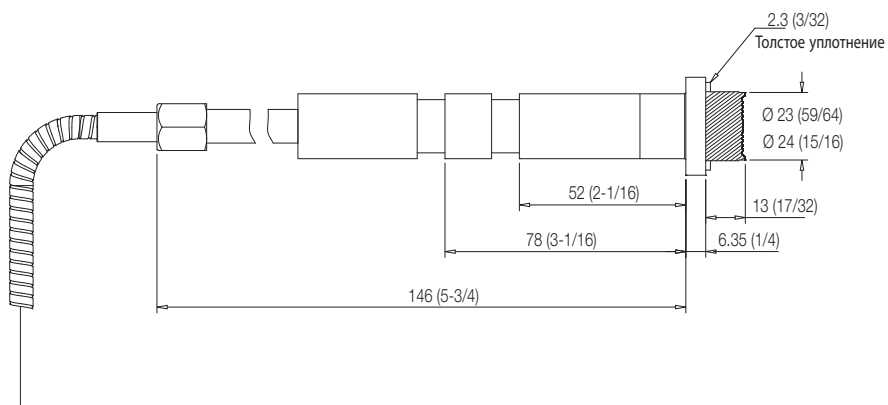

Универсальный - тип 90

ИНФОРМАЦИЯ ДЛЯ ОФОРМЛЕНИЯ БАЗОВОГО ЗАКАЗА модели S26VN удаленных разделительных мембран кнопочного типа

Выберите с учетом примечаний заказной код для каждой категории и укажите полностью сформированный в Информации для заказа.

БАЗОВАЯ МОДЕЛЬ - 1 ^{ый} - 5 ^{ый} знаки	S 2 6 V N	X	X	X	XX	X	X	X	X	X
Удаленная разделительная мембрана кнопочного типа										
Сторона подключения преобразователя - 6 ^{ой} знак		H								
Сторона высокого давления										
Размер - 7 ^{ой} знак										
1"										
Тип монтажного соединения - 8 ^{ой} знак										
3 1/4" фланцевая удлиненная - тип 91										
3 1/2" фланцевая удлиненная - тип 91 измененный										
1 1/2" 16N-2 резьбовое соединение – тип 92										
Кронштейн - тип 89										
Универсальный - тип 90										
1 1/2" 12N резьбовое соединение – тип 92 измененный										
Материал мембраны - 9 ^{ый} и 10 ^{ый} знаки										
Hastelloy C-276										
NACE HL										
Защита капилляров - 11 ^{ый} знак										
Броня из нержавеющей стали AISI 316 L										
Броня из нержавеющей стали AISI 316L с защитным покрытием из ПВХ										
Длина капилляров (м) - 12 ^{ый} знак										
1										
1,5										
2										
2,5										
3										
Заполняющая жидкость - 13 ^{ый} знак										
Силиконовое масло PMX 200 10 сСт (от -40 до 250 °C)										
Силиконовое масло для высокой температуры (от -10 до 375 °C)										
Минеральное масло Esso Marcol 122 (Сертификат FDA) (Примечание 1)										
Опция - 14 ^{ый} знак										
Нет										
Муфта для снятия разд. мембраны для технол. процесса (не для типа 89) (Примечание 2)										
Уплотнение - 15 ^{ый} знак										
Нет										
Алюминий										
Нержавеющая сталь AISI 316										

Примечание 1: Подходит для применения в пищевой промышленности

Примечание 2: Не доступно с монтажным соединением код D

Модель S26 разделительных мембран удаленного и прямого монтажа

Модель S26VN седловой и муфтовой разделительной мембраны

Седловая и муфтовая разделительная мембрана является лучшим решением при необходимости расположения мембраны как можно ближе к измеряемой среде. Обычно они привариваются к трубам технологического процесса с жидкостью повышенной вязкости. Седловые и муфтовые фитинги для подключения к технологическому процессу доступны по выбору (опции) доступны только в исполнении из нерж. стали AISI 316 L.

Пределы давления

Модель разделительной мембраны S26VN, болты	Диапазон температур	Диапазон давления
Легированная	0 ... 37,8 °C	16 МПа (160 бар)
сталь	-48,3 ... 0 °C	10 МПа (100 бар)
	37,8 ... 360 °C	10 МПа (100 бар)

Применение с вакуумом

При полном вакууме имеются ограничения по заполняющей жидкости. См. таблицу ХАРАКТЕРИСТИКИ ЗАПОЛНЯЮЩЕЙ ЖИДКОСТИ.

Пределы Т технол. процесса

Специальные исполнения см. в таблице ХАРАКТЕРИСТИКИ ЗАПОЛНЯЮЩЕЙ ЖИДКОСТИ и данных, приведенных ниже.

Модели разделительной мембраны S26VN	Пределы Т технол. процесса
Уплотнение из PTFE	-100 и 260 °C
Уплотнение из графита	-100 и 360 °C

Дополнительная температурная погрешность

В таблице ниже приведена дополнительная температурная погрешность на изменение 20 К отдельно для а) разделительной мембраны (одного элемента), как погрешность температуры технологического процесса б) капиллярной трубки на каждый метр в) системы (сенсора в сочетании с разделительной мембраной конкретного типоразмера, прямого монтажа или удаленной) при заполнении силиконовым маслом (PMX 200) и материале мембраны – нержавеющей сталь AISI 316L.

Для иной заполняющей жидкости (не силиконового масла (PMX 200) погрешности могут умножаться на отношение коэффициентов теплового расширения выбранной заполняющей жидкости, деленное на коэффициент теплового расширения масла PMX 200, указанный в таблице характеристик заполняющей жидкости. ДЛЯ ПРЕОБРАЗОВАТЕЛЕЙ С ОДИНАКОВЫМИ УДАЛЕННЫМИ РАЗДЕЛИТЕЛЬНЫМИ МЕМБРАНАМИ С ДВУХ СТОРОН ПОГРЕШНОСТИ, УКАЗАННЫЕ В ТАБЛИЦЕ МОЖНО СЧИТАТЬ ДЕЛЕННЫМИ НА 4

Размер седловой и муфтовой разд. мембраны модели S26VN - Мнемокод	ВПИ сенсора	Погрешность разд. мембраны (процес)	Погрешность разд. мембраны прямого монтажа (окр. среды)	Удаленная Погрешность (окр. среды)	1 метр капил. трубки Погрешность (окр. среды)
1 1/2" - P1.5	≥ 160 кПа	0,74 кПа	0,67 кПа	0,62 кПа	0,31 кПа

ДЛЯ ПЕРЕВОДА кПа В мбар УМНОЖИТЬ НА 10.

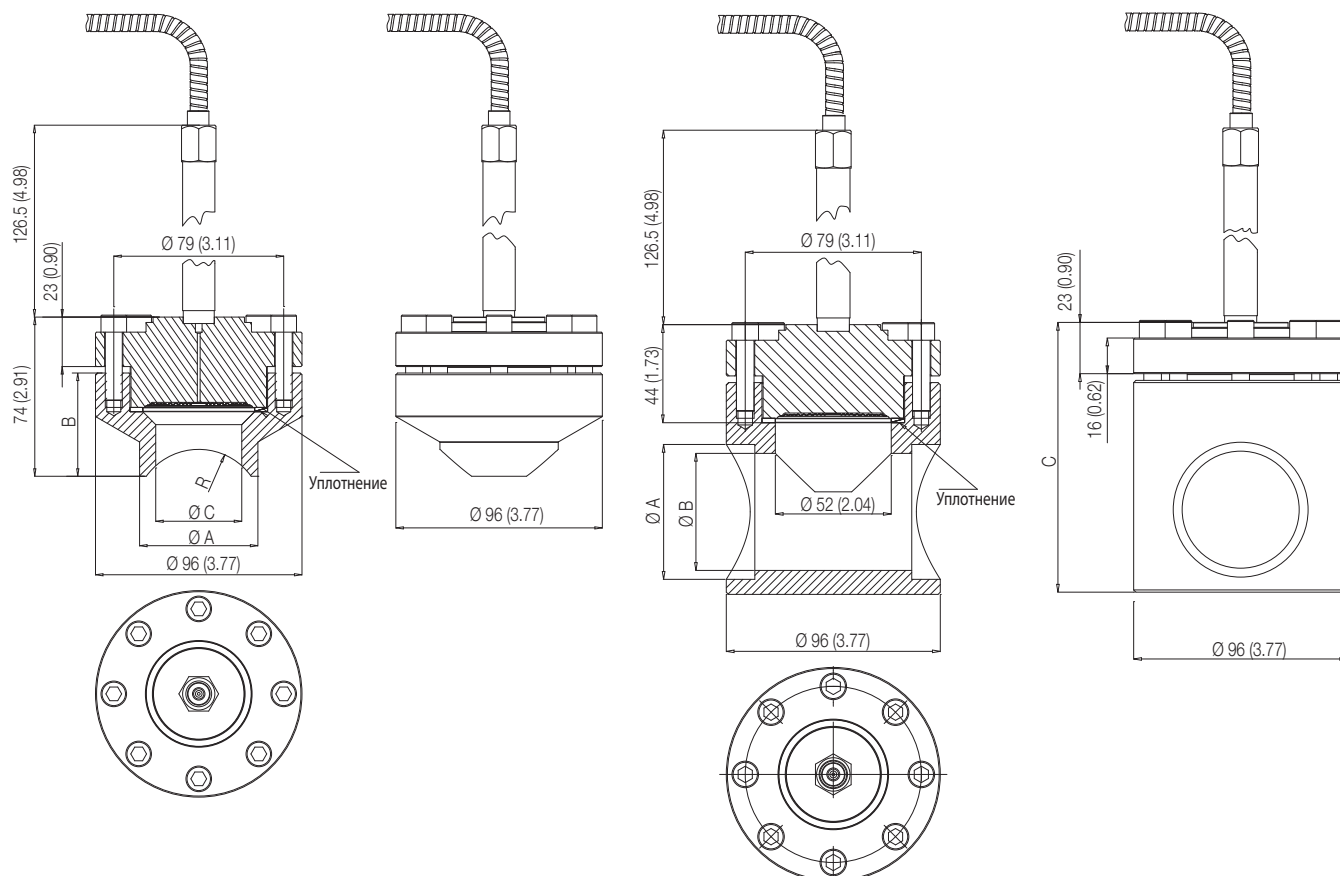

Тип фитинга Размер	Размеры в мм для S26VN - седловой тип соединения			
	A (диаметр)	B	C (диаметр)	R
Седло 2 дюйма	55	48	40	30
Седло 2 1/2 дюйма	76	45	52	45
Седло 3 дюйма	76	45	50	45
Седло 4 дюйма	76	41	50	57
Седло 5 дюймов	76	40	50	70
Седло 6 дюймов	76	36	50	85

Тип фитинга Размер	Размеры в мм для S26VN- муфтовый тип соединения		
	A (диаметр)	B	C
Муфта 1/2"	21,8	15,9	86
Муфта 3/4"	27	21,2	96
Муфта 1"	33,6	26,8	101
Муфтовое 1 1/2"	48,5	41	121
Муфтовое 2"	60,5	52,5	121

Модель S26 разделительных мембран удаленного и прямого монтажа

ИНФОРМАЦИЯ ДЛЯ ОФОРМЛЕНИЯ БАЗОВОГО ЗАКАЗА модели S26VN муфтовых и седловых разделительных мембран

Выберите с учетом примечаний заказной код для каждой категории и укажите полностью сформированный в Информации для заказа.

БАЗОВАЯ МОДЕЛЬ - 1 ^{ый} - 5 ^{ый} знаки	S	2	6	V	N	X	XX	X	X	X	X	X
Муфтовая и седловая разделительная мембрана												
Сторона подключения преобразователя - 6^{ый} знак												
Сторона высокого давления						H						продолжение на следующей странице
Сторона низкого давления						L						
Материал мембраны - 7^{ый} и 8^{ый} знаки												
Нержавеющая сталь AISI 316L						NACE		SM				
Hastelloy C-276						NACE		HM				
Hastelloy C-2000						NACE		MM				
Inconel 625						NACE		LM				
Тантал								TM				
Нержавеющая сталь AISI 316L с золотым покрытием						NACE		NM				
Нержавеющая сталь Superduplex (UNS S32750 по ASTM SA479)						NACE		EM				
Защита капилляров - 9^{ый} знак												
Броня из нержавеющей стали AISI 316 L												A
Броня из нержавеющей стали AISI 316L с защитным покрытием из ПВХ												B
Удлинение для разделительной мембраны прямого монтажа (Примечание 1)												N

ИНФОРМАЦИЯ ДЛЯ ОФОРМЛЕНИЯ БАЗОВОГО ЗАКАЗА модели S26VN				S	2	6	V	N	X	XX	X	X	X	X												
Длина капилляров (м) - 10 ^{ый} знак																										
Конструкция для прямого монтажа		(Примечание 2)											1													
1		(Примечание 3)											A													
1,5		(Примечание 3)											B													
2		(Примечание 3)											C													
2,5		(Примечание 3)											D													
3		(Примечание 3)											E													
3,5		(Примечание 3)											F													
4		(Примечание 3)											G													
4,5		(Примечание 3)											H													
5		(Примечание 3)											J													
Заполняющая жидкость - 11 ^{ый} знак																										
Силиконовое масло PMX 200 10 сСт	(от -40 до 250 °C)																								S	
Силиконовое масло Baysilone PD5 5 сСт	(от -85 до 250 °C)																								P	
Инертная жидкость - Galden G5	(Применение с кислородом)	(Примечание 4)																							N	
Инертная жидкость - Halocarbon 4.2	(Применение с кислородом)	(Примечание 4)																							D	
Силиконовое масло для высокой температуры	(от -10 до 375 °C)																								G	
Силиконовый полимер Syltherm XLT	(от -100 до 100 °C)																								C	
Минеральное масло Esso Marcol 122	(Сертификат FDA)	(Примечание 5)																							W	
Растительное масло Neobee M-20	(Сертификат FDA)	(Примечание 5)																							A	
Глицериновая вода 70%	(Сертификат FDA)	(Примечание 5)																							B	
Фитинги для подключения к процессу - 12 ^{ый} знак																										
Не требуются																										N
Седло 2 дюйма																										1
Седло 2 1/2 дюйма																										2
Седло 3 дюйма																										3
Седло 4 дюйма																										4
Седло 5 дюймов																										5
Седло 6 дюймов																										6
Муфта 1/2"																										A
Муфта 3/4"																										B
Муфта 1"																										C
Муфтовое 1 1/2"																										D
Муфтовое 2"																										E
Уплотнение - 13 ^{ый} знак																										
PTFE																										2
Графит																										7

Примечание 1: Не доступен со стороны подключения преобразователя код L
Примечание 2: Не доступен с защитой капилляров коды A, B
Примечание 3: Не доступен с защитой капилляров код N
Примечание 4: Подходит для применения с кислородом
Примечание 5: Подходит для применения в пищевой промышленности

Модель S26 разделительных мембран удаленного и прямого монтажа

Модель S26UN удаленной разделительной мембраны муфтового соединения

Удаленная разделительная мембрана муфтового соединения применяется исключительно с преобразователем для измерения избыточного давления. Разделительная мембрана доступна с приварной втулкой (опция) или с фланцем тройника для агрессивных сред (опция). Удаленная разделительная мембрана с приварной втулкой содержит втулку, обеспечивающую контактную поверхность для элемента разделительной мембраны. Разделительная мембрана муфтового соединения с фланцем тройника для агрессивных сред предназначена для соединения с любым фитингом технологического процесса, принимающим элемент разделительной мембраны с тройником для агрессивных сред (подробно см. в разделе Разделительная мембрана с тройником для агрессивных сред). Муфтовая разделительная мембрана соединяется с фланцем тройника для агрессивных сред, который служит переходником для возможности подключения муфтовой разделительной мембраны к фитингу типа тройника для агрессивных сред.

Пределы давления

Модель разделительной мембраны S26UN	
(Муфтовое соединение)	10,3 МПа (103 бар)
С фланцем тройника для агрессивных сред	2 МПа (20 бар)

Применение с вакуумом

При полном вакууме имеются ограничения по заполняющей жидкости.
См. таблицу ХАРАКТЕРИСТИКИ ЗАПОЛНЯЮЩЕЙ ЖИДКОСТИ.

Пределы Т технол. процесса

Специальные исполнения см. в таблице ХАРАКТЕРИСТИКИ ЗАПОЛНЯЮЩЕЙ ЖИДКОСТИ и данных, приведенных ниже.

Материал	
Уплотнение из силиконового каучука	-50 и 204 °C
Уплотнение из PTFE	-100 и 260 °C

Дополнительная температурная погрешность

В таблице ниже приведена дополнительная температурная погрешность на изменение 20 К отдельно для а) разделительной мембраны (одного элемента), как погрешность температуры технологического процесса б) капиллярной трубки на каждый метр в) системы (сенсора в сочетании с разделительной мембраной конкретного типоразмера, прямого монтажа или удаленной) при заполнении силиконовым маслом (PMX 200) и материале мембраны – нержавеющей сталь AISI 316L. Для иной заполняющей жидкости (не силиконового масла (PMX 200) погрешности могут умножаться на отношение коэффициентов теплового расширения выбранной заполняющей жидкости, деленное на коэффициент теплового расширения масла PMX 200, указанный в таблице характеристик заполняющей жидкости. Для ПРЕОБРАЗОВАТЕЛЕЙ С ОДИНАКОВЫМИ УДАЛЕННЫМИ РАЗДЕЛИТЕЛЬНЫМИ МЕМБРАНАМИ С ДВУХ СТОРОН ПОГРЕШНОСТИ, УКАЗАННЫЕ В ТАБЛИЦЕ МОЖНО СЧИТАТЬ ДЕЛЕННЫМИ НА 4

Размер разд. мембраны муфтового соединения модели S26UN - Мнемокод	ВПИ сенсора	Погрешность разд. мембраны (процесс)	Погрешность удаленной разд. мембраны (окр. среды)	1 метр капил. трубки Погрешность (окр. среды)
1 1/2" - Z1.5	≥ 160 кПа	0,29 кПа	0,62 кПа	0,31 кПа

ДЛЯ ПЕРЕВОДА кПа В мбар УМНОЖИТЬ НА 10.

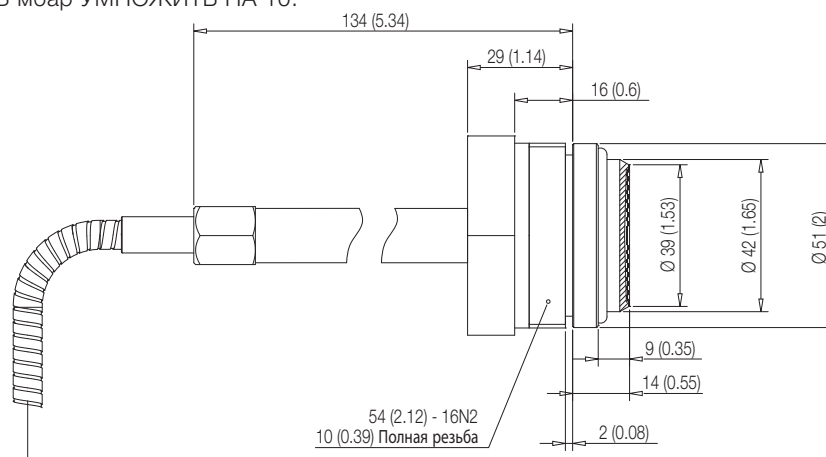

Удаленная разделительная мембрана с муфтовым соединением - базовое исполнение

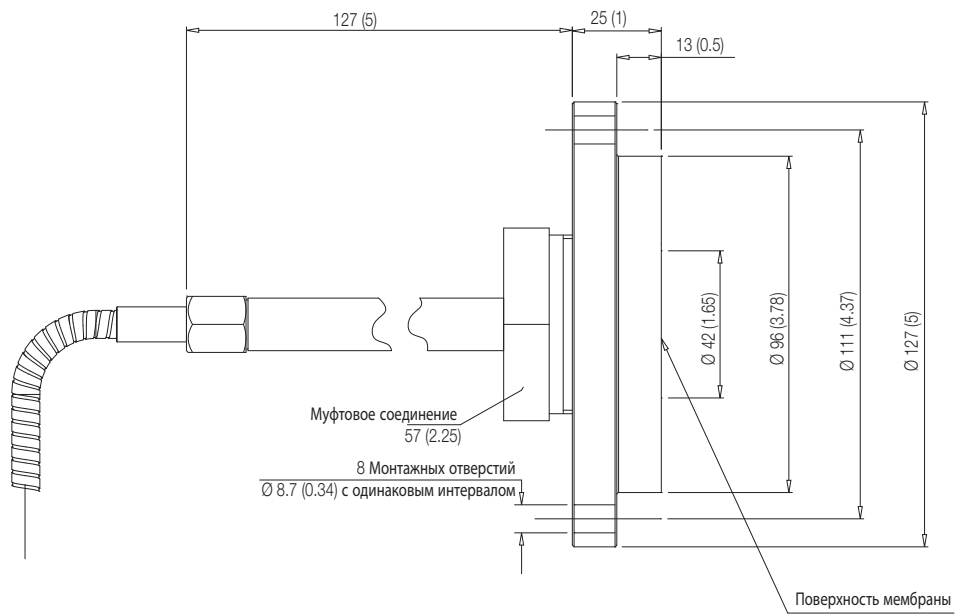

Удаленная разделительная мембрана с муфтовым соединением с фланцем тройника для агрессивных сред

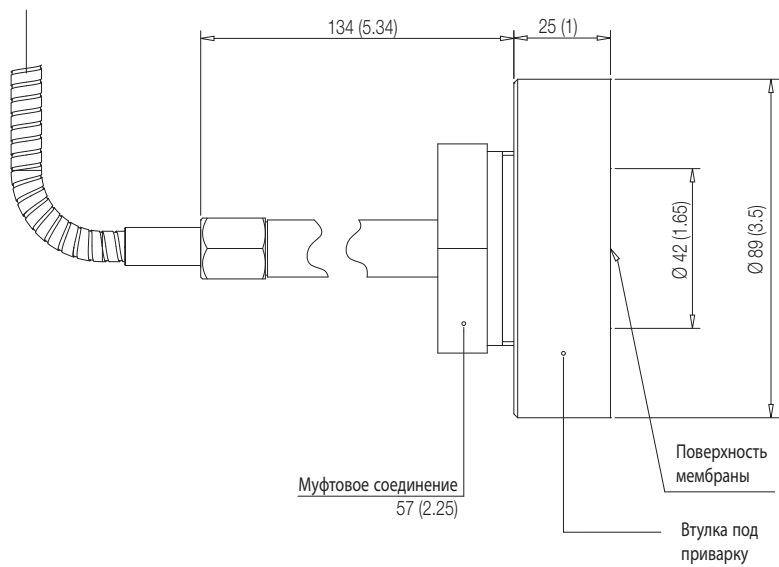

Удаленная разделительная мембрана с муфтовым соединением с приварной втулкой

Модель S26 разделительных мембран удаленного и прямого монтажа

ИНФОРМАЦИЯ ДЛЯ ОФОРМЛЕНИЯ БАЗОВОГО ЗАКАЗА модели S26UN удаленных разделительных мембран с муфтовым соединением

Выберите с учетом примечаний заказной код для каждой категории и укажите полностью сформированный в Информации для заказа.

БАЗОВАЯ МОДЕЛЬ - 1 ^{ый} - 5 ^{ый} знаки	S 2 6 U N	X	X	XX	X	X	X	X	X	
Удаленная разделительная мембрана муфтового соединения										
Сторона подключения преобразователя - 6 ^{ый} знак										
Сторона высокого давления	H									
Размер - 7 ^{ый} знак										
1 1/2 "	L									
Материал мембраны - 8 ^{ый} и 9 ^{ый} знаки										
Нержавеющая сталь AISI 316L	NACE			SL						
Hastelloy C-276	NACE			HL						
Защита капилляров - 10 ^{ый} знак										
Броня из нержавеющей стали AISI 316 L						A				
Броня из нержавеющей стали AISI 316L с защитным покрытием из ПВХ						B				
Длина капилляров (м) - 11 ^{ый} знак										
1						A				
1,5						B				
2						C				
2,5						D				
3						E				
3,5						F				
4						G				
4,5						H				
5						J				
Заполняющая жидкость - 12 ^{ый} знак										
Силиконовое масло PMX 200 10 сСт (от -40 до 250 °C)						S				
Силиконовое масло Baysilone PD5 5 сСт (от -85 до 250 °C)						P				
Инертная жидкость - Galden G5 (Применение с кислородом) (Примечание 1)						N				
Инертная жидкость - Halocarbon 4.2 (Применение с кислородом) (Примечание 1)						D				
Силиконовое масло для высокой температуры (от -10 до 375 °C)						G				
Силиконовый полимер Syltherm XLT (от -100 до 100 °C)						C				
Минеральное масло Esso Marcol 122 (Сертификат FDA) (Примечание 2)						W				
Растительное масло Neobee M-20 (Сертификат FDA) (Примечание 2)						A				
Глицериновая вода 70% (Сертификат FDA) (Примечание 2)						B				
Фитинги для подключения к процессу - 13 ^{ый} знак										
Не требуются						1				
Втулка под приварку из нерж стали AISI 316						3				
Фланец тройника для агрессивных сред						4				
Уплотнение - 14 ^{ый} знак										
Не требуются						1				
Силиконовый каучук						5				
PTFE						8				

Примечание 1: Подходит для применения с кислородом

Примечание 2: Подходит для применения в пищевой промышленности

- ™ Hastelloy C-276 является товарным знаком компании Cabot Corporation
- ™ Hastelloy C-2000 является товарным знаком компании Haynes International
- ™ Monel является товарным знаком компании International Nickel Co.
- ™ Viton является товарным знаком компании Dupont de Nemour
- ™ PMX 200 является товарным знаком компании Dow Corning Corporation
- ™ Galden является товарным знаком компании Montefluos
- ™ Halocarbon является товарным знаком компании Halocarbon Products Co.
- ™ Baysilone является товарным знаком компании GE Bayer
- ™ Neobee M-20 является товарным знаком компании Stepan Company
- ™ Esso Marco 122 является товарным знаком компании Esso Italiana
- ™ Syltherm является товарным знаком компании Dow Chemical Company

Контакты

ООО АББ

Ул. Обручева, 30/1, стр. 2
117997, Москва
Россия
Тел: +7 495 777 2220
Факс: +7 495 777 2221

АББ Ltd.

58, Abylai Khan Ave.
KZ-050004 Almaty
Казахстан
Тел: +7 727 258 3838
Факс: +7 727 258 3839

АББ Ltd.

20A Gagarina Prosp.
61000 GSP Kharkiv
Украина
Тел: +380 57 7149790
Факс: +380 57 7149791

www.abb.com

Примечание

Компания оставляет за собой право на внесение технических изменений в данный документ или на изменение его содержания без предварительного уведомления. В отношении заказов на покупку приоритетное значение будут иметь подробные данные. Компания АББ не несет никакой ответственности за возможные ошибки или недостаток информации в данном документе.

Мы оставляем за собой все права на данный документ, его содержимое и иллюстрации, содержащиеся в нем. Воспроизведение, раскрытие информации третьей стороне или использование содержимого документа – целого или его части – без предварительного письменного согласия компании АББ запрещено.

Copyright© 2014 АББ
Все права защищены.

ЗКХР600003R1022



Распространение



Сервис



Программа